

รายงานผลการดำเนิน โครงการ บริการวิชาการแก่สังคม

คณะสถาปัตยกรรมศาสตร์และการออกแบบ
มหาวิทยาลัยเทคโนโลยีราชมงคลพระนคร

ประจำปีงบประมาณ

2561

โครงการบูรณาการแบบมีส่วนร่วม
เพื่อพัฒนาคุณภาพชีวิตของชุมชน
ตามแนวทางปรัชญาเศรษฐกิจ
พอเพียง กิจกรรม “ส่งเสริมสมรรถนะ
ผลิตภัณฑ์ชุมชน บรรลุภัณฑ์ท้องถิ่น
และ สิ่งแวดล้อมทางสถาปัตยกรรม”

ณ วิสาหกิจชุมชน
เห็นเงินล้านบ้านสามเรือน
อำเภอหนองหญ้าปล้อง
จังหวัดเพชรบุรี

21- 22 พฤษภาคม 2561



คำนำ

ด้วยคณะสถาปัตยกรรมศาสตร์และการออกแบบ ได้ดำเนินโครงการบริการวิชาการแก่สังคม ภายใต้โครงการบูรณาการแบบมีส่วนร่วมเพื่อพัฒนาคุณภาพชีวิตของชุมชนตามแนวทางปรัชญาเศรษฐกิจพอเพียง กิจกรรม “ส่งเสริมสมรรถนะผลิตภัณฑ์ชุมชน บรรจุกฎภัณฑ์ท้องถิ่นและสิ่งแวดลอมทางสถาปัตยกรรม” ซึ่งมีวัตถุประสงค์เพื่อถ่ายทอดความรู้และเทคโนโลยีทางการออกแบบและพัฒนาผลิตภัณฑ์ชุมชน บรรจุกฎภัณฑ์ท้องถิ่นและสิ่งแวดลอมทางสถาปัตยกรรม โดยมีการจัดฝึกอบรมเชิงปฏิบัติการทางการออกแบบและพัฒนาผลิตภัณฑ์ชุมชน บรรจุกฎภัณฑ์ท้องถิ่นและสิ่งแวดลอมทางสถาปัตยกรรม ตลอดจนพัฒนาความสามารถและศักยภาพในการสร้างอาชีพ การพัฒนาอาชีพให้แก่สมาชิกในชุมชน จำนวน ๒๐ คน ณ วิสาหกิจชุมชนเห็ดเงินล้านบ้านสามเรือน อำเภอหนองหญ้าปล้อง จังหวัดเพชรบุรี ในระหว่างวันที่ ๒๑ - ๒๒ พฤษภาคม ๒๕๖๑ รวมระยะเวลาฝึกอบรม ๒ วัน (๑๒ ชั่วโมง)

คณะสถาปัตยกรรมศาสตร์และการออกแบบ ได้เล็งเห็นถึงความสำคัญต่อการส่งเสริมและพัฒนาอาชีพของสมาชิกในชุมชนตามนโยบายรัฐบาลและมหาวิทยาลัย ที่มุ่งเน้นการพัฒนาคุณภาพชีวิตของคนในชุมชน การเสริมสร้างความแข็งแกร่งด้านการบริการวิชาการแก่สังคมตอบสนองความต้องการในสินค้าชุมชนเป็นการผลักดันการแข่งขันทางการตลาดกับสินค้าให้ที่เป็นที่นิยม มีความน่าเชื่อถือในคุณภาพดี จากองค์ความรู้ด้านการวิจัยสู่การให้บริการวิชาการบนพื้นฐานการพึ่งพาตนเอง โดยอาศัยองค์ความรู้ที่มหาวิทยาลัยเป็นผู้สร้างแนวคิดที่น่าสนใจนี้ ซึ่งจะมีผลต่อการพัฒนาเศรษฐกิจของชุมชนไทย เพิ่มมูลค่าให้สินค้าด้วยการพัฒนาผลิตภัณฑ์ บรรจุกฎภัณฑ์ เป็นระบบเศรษฐกิจแบบชุมชน เพื่อการพึ่งพาตนเองและก้าวไปสู่แนวคิดเศรษฐกิจชุมชนในระดับสากลอย่างยั่งยืนสืบไป

สารบัญ

	หน้า
คำนำ	
สารบัญ	
สรุปผลการดำเนินโครงการ	1
แบบสอบถามการประเมินผลโครงการ	10
กำหนดการโครงการ	13
รายละเอียดหลักสูตรการฝึกอบรม	16
เอกสารประกอบการฝึกอบรม	18
ประมวลภาพการฝึกอบรม	19
เอกสารประกอบการดำเนินโครงการ	
การขออนุมัติโครงการ	27
การแต่งตั้งคณะกรรมการดำเนินโครงการ	37
เอกสารและหลักฐานประกอบการเบิกจ่าย	40

สรุปผลการดำเนินโครงการ

โครงการบูรณาการแบบมีส่วนร่วมเพื่อพัฒนาคุณภาพชีวิตของชุมชนตามแนวทางปรัชญาเศรษฐกิจพอเพียงกิจกรรม “ส่งเสริมสมรรถนะผลิตภัณฑ์ชุมชน บรรจุกัญท์ท้องถิ่นและสิ่งแวดลอมทางสถาปัตยกรรม”

ชื่อโครงการ	:	โครงการบูรณาการแบบมีส่วนร่วมเพื่อพัฒนาคุณภาพชีวิตของชุมชนตามแนวทางปรัชญาเศรษฐกิจพอเพียงกิจกรรม “ส่งเสริมสมรรถนะผลิตภัณฑ์ชุมชน บรรจุกัญท์ท้องถิ่นและสิ่งแวดลอมทางสถาปัตยกรรม”
งบประมาณ	:	งบประมาณรายจ่าย งบประมาณประจำปี ๒๕๖๑
ลักษณะโครงการ	:	การบรรยาย-สัมมนา การนำความรู้ไปบูรณาการสู่การประกอบอาชีพภายในชุมชน
ผู้รับผิดชอบโครงการ	:	นางสาวยุวดี พรธราพงศ์ รองคณบดีฝ่ายวิชาการและวิจัย
หัวหน้าโครงการ	:	นางสาวปรีณัน บานชื่น หัวหน้างานบริการวิชาการและวิจัย
ผู้ประสานงาน	:	นางสาวปรีณัน บานชื่น หัวหน้างานบริการวิชาการและวิจัย
กลุ่มเป้าหมาย	:	อาจารย์และบุคลากรภายในคณะฯ จำนวน ๑๑ คน สมาชิกกลุ่มอาชีพภายในชุมชน จำนวน ๖๐ คน
การดำเนินกิจกรรม	:	ระหว่างวันที่ ๒๑ - ๒๒ พฤษภาคม ๒๕๖๑
สถานที่ดำเนินงาน	:	วิสาหกิจชุมชนเห็ดเงินล้านบ้านสามเรือน อำเภอหนองหญ้าปล้อง จังหวัดเพชรบุรี

หลักการและเหตุผล

วิสาหกิจชุมชน เกิดขึ้นจากการนำเอาแนวทางเศรษฐกิจชุมชนหรือแนวทางเศรษฐกิจพอเพียงมาพัฒนาอย่างต่อเนื่องและเป็นระบบ คำว่า “วิสาหกิจชุมชน” นั้นสามารถใช้คำว่า “ธุรกิจชุมชน” แทนได้ อันเนื่องมาจากว่าชุมชนไม่ใช่รัฐ ดังนั้นสถาน-ประกอบการที่ชุมชนเป็นเจ้าของก็ต้องจัดว่าเป็นของภาคเอกชนเช่นเดียวกัน แต่ในความเป็นจริงแล้วถ้าหากใช้คำว่าธุรกิจนั้นก็หมายถึงการแสวงหากำไรเป็นที่ตั้ง แต่สถานประกอบการที่ชุมชนเป็นเจ้าของนั้นก็กลับมีแนวคิดที่เน้นการพึ่งพาอาศัยกันมากกว่าการแสวงหากำไร ดังนั้นจึงควรใช้คำว่า “วิสาหกิจชุมชน” เช่นเดียวกับ “รัฐวิสาหกิจ” ที่หลายคนรู้จัก โดยวิสาหกิจชุมชนนั้นจัดเป็นกลุ่มกิจกรรมของชุมชนที่ชุมชนคิดได้จากการเรียนรู้ ไม่ใช่กิจกรรมเดียว ๆ ที่ทำเพื่อมุ่งสู่ตลาดใหญ่ และไม่ใช่กิจกรรมที่ซับซ้อนอะไร ล้วนแล้วแต่เป็นการทำกินทำใช้ทดแทนการซื้อจากตลาดได้ และเป็นการจัดการระบบการผลิตและบริโภคที่มีอยู่ในชีวิตประจำวัน เช่น การจัดการเรื่องข้าว หนุ่ เห็ด เป็ด ไก่ ผัก ผลไม้ น้ำยาสระผม สบู่ น้ำยาล้างจาน หรืออื่น ๆ ที่ชุมชนทำได้เองโดยไม่ยุ่งยากนัก การทำกินทำใช้ทดแทนการซื้อเป็นการลดรายจ่ายและยังช่วยให้ระบบเศรษฐกิจใหญ่เข้มแข็งขึ้น นอกจากนี้ยังเป็นการจัดระบบเศรษฐกิจใหม่ให้เป็นฐานที่เป็นจริงในชุมชน เพราะถ้าชุมชนเข้มแข็งพึ่งพาตนเองได้ กระแสพระราชดำรัสของพระบาทสมเด็จพระเจ้าอยู่หัวได้ทรงเปรียบเศรษฐกิจพอเพียงเหมือนเสาเข็มของตึกที่ทำให้ตึกมั่นคงแข็งแรงเศรษฐกิจของประเทศก็จะเข้มแข็งและอยู่ได้ ที่ผ่านมาระบบเศรษฐกิจในประเทศเปรียบเหมือนการสร้างตึกที่มีฐานแคบ ถ้าฐานไม่แข็งแรง ตึกก็พังลงมา ดังนั้น วิสาหกิจชุมชนจึงมีความสำคัญในการสร้างฐานมั่นคงให้กับประเทศได้ โดยกระตุ้นเศรษฐกิจระดับรากหญ้าให้เข้มแข็งและกระจายโอกาสการประกอบอาชีพให้เกิดการสร้างงาน สร้างรายได้ และลดภาระค่าใช้จ่ายให้ประชาชนส่วนใหญ่ของประเทศสามารถพึ่งตนเองได้มากขึ้น

วิสาหกิจชุมชนจึงมีลักษณะที่สำคัญอยู่ 7 อย่างด้วยกัน ซึ่งถือเป็นองค์ประกอบของวิสาหกิจชุมชน คือ

1. ชุมชนเป็นเจ้าของกิจการเอง แต่อย่างไรก็ดี คนนอกอาจมีส่วนร่วมโดยอาจมีการถือหุ้นได้เพื่อ การมีส่วนร่วม ร่วมมือ และให้ความช่วยเหลือ แต่ไม่ใช่หุ้นใหญ่ทำให้มีอำนาจในการตัดสินใจ
2. ผลผลิตมาจากกระบวนการในชุมชน ซึ่งอาจจะนำวัตถุดิบบางส่วนมาจากภายนอกได้แต่เน้นการใช้ทรัพยากรในท้องถิ่นให้มากที่สุด
3. ริเริ่มสร้างสรรค์เป็นนวัตกรรมของชุมชน เพื่อการพัฒนาศักยภาพของชุมชนซึ่งมีความรู้ภูมิปัญญา หากมีกระบวนการเรียนรู้ที่เหมาะสมเกิดมีความเชื่อมั่นในตัวเองก็จะริเริ่มสร้างสรรค์สิ่งใหม่ ๆ ได้โดยไม่เอาแต่เลียนแบบหรือแสวงหาสูตรสำเร็จ
4. มีฐานภูมิปัญญาท้องถิ่นผสมผสานกับภูมิปัญญาสากล ฐานภูมิปัญญาท้องถิ่นเป็นฐานทุนที่สำคัญ เป็นการสืบทอดภูมิปัญญาท้องถิ่น โดยปรับประยุกต์ให้ทันสมัย ผสมผสานกับความรู้ภูมิปัญญาสากลหรือจากที่อื่น
5. มีการดำเนินการแบบบูรณาการเชื่อมโยงกิจกรรมต่าง ๆ อย่างเป็นระบบ ไม่ใช่ทำแบบโครงการเดียว คล้ายกับปลูกพืชเดี่ยว แต่เป็นการทำแบบวนเกษตร คือ มีหลาย ๆ กิจกรรมประสานฉีกพลัง (synergy) และเกื้อกูลกัน (cluster)

6. มีกระบวนการเรียนรู้เป็นหัวใจหลัก การเรียนรู้คือหัวใจของกระบวนการพัฒนา วิสาหกิจชุมชน หากไม่มีการเรียนรู้ก็จะมีแต่การเลียนแบบ การหาสูตรสำเร็จโดยไม่มีความคิดสร้างสรรค์ใหม่ ๆ หากไม่มีการเรียนรู้ก็จะมีวิสาหกิจชุมชนบนฐานความรู้ แต่บนฐานความรู้สึก ความอยาก ความต้องการตามทีสื่อในสังคมกระตุ้นให้เกิด ทำให้ความอยากกลายเป็นความจำเป็นสำหรับชีวิตไปหมด
7. มีการพึ่งตนเองเป็นเป้าหมาย การพึ่งตนเองคือเป้าหมายอันดับแรกและสำคัญที่สุดของวิสาหกิจชุมชน ถ้าหากพลาดเป้าหมายนี้คือพลาดเป้า วิสาหกิจชุมชนจะกลายเป็นธุรกิจที่มีเป้าหมายที่กำไรก่อนที่จะคิดทำให้รอด ไม่พัฒนาเป็นขั้นเป็นตอนให้เกิดความมั่นคงก่อนที่จะก้าวไปพัฒนาธุรกิจ

กลุ่มวิสาหกิจชุมชนเห็ดเงินล้านบ้านสามเรือน อำเภอหนองหญ้าปล้อง จังหวัดเพชรบุรี เกิดจากการรวมตัวกันของสมาชิกในชุมชนที่ดำเนินการจัดทำวิสาหกิจชุมชนเพื่อจำหน่ายให้กับนักท่องเที่ยว และจำหน่ายให้กับประชาชนทั่วไป และได้รับร่วมจัดแสดงผลิตภัณฑ์ชุมชนในงานจัดแสดงสินค้า ต่อมาได้สมัครเข้าเป็นสมาชิกของกลุ่ม ซึ่งในกลุ่มจะมีกิจกรรมหลากหลาย กิจกรรม และได้จัดทำระเบียบข้อบังคับกลุ่ม เพื่อให้การบริหารจัดการของกลุ่มดำเนินตามวัตถุประสงค์ของกลุ่ม สินค้าของกลุ่มสามารถส่งจอบได้ เช่น เห็ดหูหนู เห็ดนางฟ้า เห็ดหลินจืออบแห้ง เครื่องดื่มเห็ดสกัด เป็นต้น หรือจะสั่งทำเป็นพิเศษ เพื่อใช้เป็นของฝากต่าง ๆ ก็สามารถดำเนินการได้ ในการพัฒนาศักยภาพการแข่งขันของกลุ่มชุมชนเห็ดเงินล้านบ้านสามเรือน อำเภอหนองหญ้าปล้อง จังหวัดเพชรบุรี อย่างยั่งยืนนั้น จำเป็นต้องสร้างวัฒนธรรมแห่งการเปลี่ยนแปลงบนพื้นฐานความคิดและความเข้าใจที่ถูกต้องอย่างมีเหตุมีผลและสอดคล้องกับความต้องการของตลาด ซึ่งสถาบันการศึกษาสามารถที่จะเข้ามาให้การสนับสนุนด้านการพัฒนาดังกล่าวได้ เนื่องจากสถาบันการศึกษาเป็นแหล่งรวมความรู้และประสบการณ์ต่างๆ ของนักวิจัย นักวิชาการ และผู้เชี่ยวชาญในหลากหลายสาขาวิชา ซึ่งสามารถประสานงานแบบบูรณาการเพื่อให้เกิดระบบเชื่อมโยงการถ่ายทอดการพัฒนาด้านการผลิต การถ่ายทอดเทคโนโลยี การออกแบบ การเงิน การตลาด และการคุ้มครองงานออกแบบผลิตภัณฑ์ใหม่ด้วยการจดสิทธิบัตรในงานสิ่งประดิษฐ์คิดค้นที่ชุมชนรังสรรค์ขึ้นกับกรมทรัพย์สินทางปัญญา รวมถึงการพัฒนาทัศนคติของเยาวชนในชุมชนให้เห็นถึงความสำคัญและคุณค่าของการสืบทอดการผลิตผลิตภัณฑ์ของกลุ่มวิสาหกิจชุมชนเห็ดเงินล้านบ้านสามเรือน อำเภอหนองหญ้าปล้อง จังหวัดเพชรบุรี อย่างต่อเนื่องซึ่งเป็นการเสริมต่อในด้านความยั่งยืนของวิสาหกิจชุมชนในท้องถิ่น คือ การพัฒนาทายาทสืบทอดทางธุรกิจชุมชน

วัตถุประสงค์

๑. เพื่อถ่ายทอดความรู้และเทคโนโลยีการพัฒนามลิตภัณฑ์เพื่อยกระดับเศรษฐกิจภายในชุมชน
๒. เพื่อจัดฝึกอบรมเชิงปฏิบัติการพัฒนามลิตภัณฑ์เพื่อยกระดับเศรษฐกิจภายในชุมชน
๓. เพื่อพัฒนาความสามารถและศักยภาพในการพัฒนามลิตภัณฑ์เพื่อยกระดับเศรษฐกิจภายในชุมชนท่องเที่ยว จำนวน 60 คน

ขั้นตอนการดำเนินโครงการ

- 1) จัดทำร่างและรายละเอียดโครงการฯ
- 2) นำเสนอผู้บริหารเพื่อขอความเห็นชอบในหลักการเบื้องต้น
- 3) ปรับรายละเอียดโครงการตามความเห็นชอบของผู้บริหาร
- 4) ขออนุมัติโครงการ
- 5) ประสานแผน วิทยาการและทรัพยากรดำเนินงาน
- 6) ดำเนินโครงการฝึกอบรม
- 7) ติดตามและประเมินผลการนำความรู้ไปใช้ประโยชน์
- 8) รายงานผลการดำเนินโครงการ

ระบุตัวชี้วัดผลสำเร็จของโครงการ

ตัวชี้วัดระดับผลลัพธ์

- ผู้เข้ารับบริการนำความรู้ไปใช้ประโยชน์ ไม่น้อยกว่าร้อยละ ๘๖
- ความพึงพอใจของผู้รับบริการวิชาการและวิชาชีพ ต่อประโยชน์จากการบริการ ไม่น้อยกว่าร้อยละ ๘๒

ตัวชี้วัดระดับผลผลิต

- จำนวนผู้รับบริการจำนวน ๖๐ คน
- ความพึงพอใจของผู้รับบริการในกระบวนการให้บริการ ไม่น้อยกว่าร้อยละ ๘๗

สรุปงบประมาณ

๑. ค่าตอบแทน	รวม	๒๘,๘๐๐	บาท
- ค่าตอบแทนวิทยากรภายใน (๘ คน x ๑๒ ชั่วโมง x ๓๐๐บาท)		๒๘,๘๐๐	บาท
๒. ค่าใช้สอย	รวม	๔๓,๙๒๐	บาท
- ค่าอาหารว่างและเครื่องดื่ม (๗๑ คน x ๔ มื้อ x ๓๐ บาท)		๘,๕๒๐	บาท
- ค่าอาหารกลางวัน (๗๑ คน x ๒ มื้อ x ๑๐๐บาท)		๑๔,๒๐๐	บาท
- ค่าเช่าจากรถตู้ (๒ คัน x ๒ วัน x ๓,๕๐๐ บาท)		๑๔,๐๐๐	บาท
- ค่าที่พัก (๑๐ คน x ๖๐๐ บาท x ๑ คืน)		๖,๐๐๐	บาท
- ค่าที่พัก (๑ คน x ๑,๒๐๐ บาท x ๑ คืน)		๑,๒๐๐	บาท
๓. ค่าวัสดุ	รวม	๑๒๗,๒๘๐	บาท
- ค่าวัสดุสำนักงาน		๒๐,๐๐๐	บาท
- ค่าวัสดุฝึกอบรม		๑๐๕,๐๐๐	บาท
- ค่าป้ายประชาสัมพันธ์โครงการและวัสดุอัตรขยายภาพ		๒,๒๘๐	บาท
รวมงบประมาณจำนวนทั้งสิ้น		๒๐๐,๐๐๐	บาท

สรุปการประเมินผลโครงการ

การดำเนินงาน	เป้าหมาย	ผลการดำเนินงาน
๑. ผู้รับการถ่ายทอดเทคโนโลยี	๖๐ คน	๖๐ คน
๒. จำนวนรายงานผลการดำเนินงาน	๔ เรื่อง	๔ เรื่อง
๓. ผู้รับบริการมีความรู้-ความเข้าใจ	ร้อยละ ๘๕	ร้อยละ ๙๐
๔. ความพึงพอใจของผู้รับบริการในกระบวนการให้บริการ	ร้อยละ ๘๕	ร้อยละ ๙๐
๕. ผู้รับบริการนำความรู้ไปใช้ประโยชน์	ร้อยละ ๘๕	ร้อยละ ๘๘
๖. ความพึงพอใจของผู้รับบริการวิชาชีพต่อประโยชน์จากการบริการ	ร้อยละ ๘๕	ร้อยละ ๙๐

ประโยชน์ที่คาดว่าจะได้รับ

- ผู้เข้าร่วมฝึกอบรมมีความรู้และความเข้าใจเกี่ยวกับการพัฒนาการออกแบบผลิตภัณฑ์
- ต้นแบบผลิตภัณฑ์ที่สามารถจำหน่ายและใช้เป็นรูปแบบสินค้า

ปัญหาและอุปสรรค

ข้อเสนอแนะ

ลงชื่อ.....หัวหน้าโครงการ
(นางสาวปรีณัน บานชื่น)
หัวหน้างานบริการวิชาการและวิจัย

สรุปผลการดำเนินงาน

ตอนที่ 1 ข้อมูลทั่วไปของผู้ตอบแบบสอบถาม

ข้อมูลทั่วไปของผู้ตอบแบบสอบถาม	จำนวนคน	ร้อยละ
ชาย	๑๘	๓๐
หญิง	๔๒	๗๐
รวม	๖๐	๑๐๐

ตอนที่ 2 ข้อมูลเกี่ยวกับความรู้ความเข้าใจเพิ่มขึ้นของผู้รับบริการ

ข้อมูลเกี่ยวกับความรู้ความเข้าใจเพิ่มขึ้นของผู้รับบริการ	จำนวนคน	ร้อยละ
เพิ่มขึ้น	๕๔	๙๐
ลดลง	๖	๑๐
รวม	๖๐	๑๐๐

ตอนที่ 3 ความพึงพอใจของผู้รับบริการในกระบวนการให้บริการ

ความพึงพอใจที่มีผลต่อการจัดโครงการ	ค่าเฉลี่ย	ความพึงพอใจ
1) ข้อมูลการวัดความพึงพอใจ	๙๑	มากที่สุด
2) ข้อมูลเพื่อการปรับปรุงหลักสูตร	๙๐	มากที่สุด
3) ความพึงพอใจในหลักสูตร	๙๐	มากที่สุด
รวม	๙๐	มากที่สุด

ตอนที่ 4 ผู้รับบริการนำความรู้ไปใช้ประโยชน์

ผู้รับบริการนำความรู้ไปใช้ประโยชน์	จำนวนคน	ร้อยละ
สามารถนำความรู้ไปใช้ประโยชน์	๕๓	๘๘
ไม่สามารถนำความรู้ไปใช้ประโยชน์	๗	๑๒
รวม	๖๐	๑๐๐

ตอนที่ 5 ความพึงพอใจของผู้รับบริการวิชาชีพต่อประโยชน์จากการบริการ

ความพึงพอใจของผู้รับบริการวิชาชีพต่อประโยชน์จากการบริการ	ค่าเฉลี่ย	ความพึงพอใจ
1) ข้อมูลการวัดความพึงพอใจ	๙๐	มากที่สุด
2) ข้อมูลเพื่อการปรับปรุงหลักสูตร	๘๙	มากที่สุด
3) ความพึงพอใจในหลักสูตร	๙๒	มากที่สุด
รวม	๙๐	มากที่สุด

สรุปการประเมินผลโครงการ

การดำเนินงาน	เป้าหมาย	ผลการดำเนินงาน
1.ผู้รับการถ่ายทอดเทคโนโลยี	๖๐ คน	๖๐ คน
2.จำนวนรายงานผลการดำเนินงาน	๔ เรื่อง	๔ เรื่อง
3.ผู้รับบริการบริการมีความรู้-ความเข้าใจ	ร้อยละ ๘๕	ร้อยละ ๙๐
4.ความพึงพอใจของผู้รับบริการในกระบวนการให้บริการ	ร้อยละ ๘๗	ร้อยละ ๙๐
5.ผู้รับบริการนำความรู้ไปใช้ประโยชน์	ร้อยละ ๘๖	ร้อยละ ๘๘
6.ความพึงพอใจของผู้รับบริการวิชาชีพต่อประโยชน์จากการบริการ	ร้อยละ ๘๒	ร้อยละ ๙๐



มหาวิทยาลัยเทคโนโลยีราชมงคลพระนคร หน่วยงาน.....
แบบใบสมัครของผู้รับบริการ

ชื่อโครงการ/กิจกรรม.....
วัน/เดือน/ปี.....

ส่วนที่ 1 ข้อมูลส่วนบุคคล

1. ชื่อ นาย นาง นางสาว ชื่อ.....นามสกุล.....
เลขประจำตัวประชาชน (เพื่อประโยชน์ในการให้บริการ)
2. สถานที่ติดต่อ.....(ระบุบ้านเลขที่ หมู่ที่ หมู่บ้าน ถนน)
ตำบล.....อำเภอ.....จังหวัด.....รหัสไปรษณีย์.....
3. อายุ.....ปี
4. หมายเลขโทรศัพท์บ้าน..... โทรศัพท์มือถือ.....
5. อาชีพหลัก (เลือกเพียง 1 ข้อ)

<input type="checkbox"/> รับราชการ	<input type="checkbox"/> พนักงานรัฐวิสาหกิจ	<input type="checkbox"/> เกษตรกร	<input type="checkbox"/> โอท็อป
<input type="checkbox"/> แม่บ้าน	<input type="checkbox"/> พนักงานธุรกิจเอกชน	<input type="checkbox"/> รับจ้าง	<input type="checkbox"/> วิสาหกิจชุมชน
<input type="checkbox"/> ค้าขาย	<input type="checkbox"/> อาชีพอิสระ	<input type="checkbox"/> อื่นๆ (ระบุ).....	
6. ระดับการศึกษาสูงสุด (เลือกเพียง 1 ข้อ)

<input type="checkbox"/> ประถม	<input type="checkbox"/> มัธยมต้น	<input type="checkbox"/> มัธยมปลาย/ปวช.	<input type="checkbox"/> ปวส./ อนุปริญญา
<input type="checkbox"/> ปริญญาตรี	<input type="checkbox"/> สูงกว่าปริญญาตรี	<input type="checkbox"/> อื่นๆ (ระบุ).....	
7. รายได้ต่อเดือน (เลือกเพียง 1 ข้อ)

<input type="checkbox"/> น้อยกว่า 1,000 บาท	<input type="checkbox"/> 1,001 - 2,000 บาท
<input type="checkbox"/> 2,001 - 3,000 บาท	<input type="checkbox"/> 3,001 - 4,000 บาท
<input type="checkbox"/> 4,001 - 5,000 บาท	<input type="checkbox"/> 5,001 - 6,000 บาท
<input type="checkbox"/> 6,001 - 7,000 บาท	<input type="checkbox"/> 7,001 - 8,000 บาท
<input type="checkbox"/> 8,001 - 9,000 บาท	<input type="checkbox"/> 9,001 - 10,000 บาท
<input type="checkbox"/> มากกว่า 10,000 บาท (โปรดระบุจำนวน.....บาท)	
8. ทราบข่าวการให้บริการ/การอบรม จากแหล่งใด (เลือกเพียง 1 ข้อ)

<input type="checkbox"/> จดหมายเชิญ	<input type="checkbox"/> อินเทอร์เน็ต
<input type="checkbox"/> การแนะนำ/คนรู้จัก	<input type="checkbox"/> ป้ายประกาศโฆษณา
<input type="checkbox"/> สื่อสารมวลชน	<input type="checkbox"/> หน่วยงานในท้องถิ่น
<input type="checkbox"/> เจ้าหน้าที่ของรัฐ	<input type="checkbox"/> อื่นๆ

(ระบุ).....

9. ท่านเคยได้รับการบริการข้อมูล/การอบรม/คำปรึกษา/ถ่ายทอดเทคโนโลยี จาก มทร.พระนคร หรือไม่

<input type="checkbox"/> เคย	<input type="checkbox"/> ไม่เคย
------------------------------	---------------------------------

ส่วนที่ 2 ข้อมูลเฉพาะบุคคลที่เกี่ยวข้องกับหลักสูตร

หน่วยงานผู้ดำเนินโครงการ เป็นผู้พิจารณาสอบถามคุณลักษณะที่เฉพาะต้องการทราบเพิ่มในโครงการดังกล่าว (ถ้าจำเป็น)

ลงชื่อ

.....

ผู้ให้ข้อมูล

วันที่.....เดือน.....พ.ศ.....



มหาวิทยาลัยเทคโนโลยีราชมงคลพระนคร หน่วยงาน.....

แบบประเมินความพึงพอใจของโครงการ

โครงการ.....

ข้อมูลส่วนบุคคลของผู้ตอบแบบประเมิน

สถานภาพ ผู้เข้าร่วมโครงการ วิทยากร ผู้ช่วยวิทยากร คณะทำงาน / กรรมการโครงการเพศ ชาย หญิงอายุ ไม่เกิน 25 ปี 26-35 ปี 36-45 ปี 46-55 ปี 56 ปีขึ้นไป

โปรดทำเครื่องหมาย ✓ ในช่องระดับความพึงพอใจที่ตรงกับความคิดเห็นของท่าน โดยมีความหมาย ดังนี้

5 = พึงพอใจมากที่สุด 4 = พึงพอใจมาก 3 = พึงพอใจปานกลาง 2 = พึงพอใจน้อย 1 = พึงพอใจน้อยที่สุด

การให้บริการ	ระดับความพึงพอใจ				
	5	4	3	2	1
• ด้านการให้บริการของเจ้าหน้าที่					
1. เจ้าหน้าที่ให้บริการด้วยความสุภาพและเป็นมิตร					
2. เจ้าหน้าที่ให้คำแนะนำ หรือตอบข้อซักถามเป็นอย่างดี					
3. เจ้าหน้าที่ให้ข้อมูลที่ชัดเจนและเข้าใจง่าย					
4. เจ้าหน้าที่อำนวยความสะดวกตลอดเวลาของการเข้าร่วมโครงการ					
• ด้านวิทยากร					
5. วิทยากรมีการเตรียมการอบรมเป็นอย่างดี					
6. วิทยากรเป็นผู้มีความรู้ความสามารถในเรื่องที่อบรม					
7. วิทยากรมีความสามารถในการถ่ายทอดความรู้					
• ด้านกระบวนการ/ขั้นตอนการให้บริการ					
8. มีการประชาสัมพันธ์โครงการอย่างทั่วถึง					
9. มีการแจ้งกำหนดการโครงการให้ทราบล่วงหน้าก่อน					
10. ติดต่อสอบถามรายละเอียดการอบรมได้ง่ายและสะดวก					
11. การให้ข้อมูล คำแนะนำต่าง ๆ มีความชัดเจนและถูกต้อง					
12. เอกสารประกอบการอบรมมีความเหมาะสม					
13. การอบรม ทำให้มีความรู้ ความเข้าใจเรื่อง.....เพิ่มมากขึ้น					
14. มีการประเมินผลการอบรมอย่างชัดเจน					
• ด้านสิ่งอำนวยความสะดวก					
15. สื่อ / วัสดุอุปกรณ์ประกอบการอบรมมีความทันสมัย / พร้อมใช้งาน					
16. สภาพแวดล้อมในห้องอบรมสะอาดและเป็นระเบียบ					
17. บริการอาหาร ของว่างและเครื่องดื่มมีความเหมาะสม					
• ด้านประโยชน์จากการรับบริการ					
18. การนำความรู้ไปใช้ประโยชน์					
19. ความคุ้มค่าเมื่อเทียบกับเวลาและค่าใช้จ่าย					
• ความพึงพอใจในภาพรวมของโครงการ					

ข้อคิดเห็นเพิ่มเติม _____

ขอขอบคุณในความร่วมมือนัดตอบแบบประเมิน ๑๖



มหาวิทยาลัยเทคโนโลยีราชมงคลพระนคร หน่วยงาน.....

แบบติดตามประเมินผลโครงการ

โครงการ.....

วันที่.....เดือน.....พ.ศ.....

1. ข้อมูลส่วนบุคคลของผู้ตอบแบบติดตามผล

ชื่อ นาย/นาง/นางสาว.....นามสกุล.....
 เลขบัตรประจำตัวประชาชน □□□□□□□□□□□□□□

2. การนำผลของการรับข้อมูล/คำปรึกษา/ฝึกอบรม/ถ่ายทอดเทคโนโลยีไปใช้ประโยชน์

- นำไปใช้ประโยชน์
 ไม่ได้นำไปใช้ประโยชน์ เพราะ.....

(หมายเหตุ : ผู้ตอบข้อไม่ได้นำไปใช้ประโยชน์ ไม่ต้องตอบข้อต่อไป)

3. ระยะเวลาที่นำผลของการรับข้อมูล/คำปรึกษา/ฝึกอบรม/ถ่ายทอดเทคโนโลยีไปใช้ประโยชน์

- หลังการรับบริการ/อบรมทันที หลังการรับบริการ/อบรม 1 เดือน
 หลังการรับบริการ/อบรม 2-3 เดือน หลังการรับบริการ/อบรม 4-6 เดือน

4. แนวทางการนำผลของการรับข้อมูล/คำปรึกษา/ฝึกอบรม/ถ่ายทอดเทคโนโลยีไปใช้ประโยชน์ (ตอบได้มากกว่า 1 ข้อ)

- นำความรู้ไปใช้ในครอบครัว
 นำความรู้ไปใช้ในชุมชน/องค์กร
 สอน/บอกความรู้แก่คนอื่น
 นำความรู้ไปดัดแปลงทำแบบใหม่
 นำไปทำเป็นรายได้หลัก/เดือน.....บาท
 นำไปทำเป็นรายได้เสริม/เดือน.....บาท
 สามารถลดรายจ่ายในครอบครัวได้/เดือน.....บาท

5. ความพึงพอใจต่อประโยชน์ที่ได้รับจากการรับบริการข้อมูล/คำปรึกษา/ฝึกอบรม/ถ่ายทอดเทคโนโลยี

- มากที่สุด มาก ปานกลาง น้อย น้อยที่สุด

6. ปัญหา/อุปสรรคของการนำไปใช้ประโยชน์(โปรดระบุรายละเอียด)

.....

7. แนวทางการสร้างและ/หรือพัฒนาอาชีพ หลังรับบริการข้อมูล/คำปรึกษา/ฝึกอบรม/ถ่ายทอดเทคโนโลยี

- สร้างอาชีพใหม่ (ระบุอาชีพ).....
 พัฒนาอาชีพเดิม (ระบุอาชีพ).....
 ไม่สามารถสร้างอาชีพใหม่ หรือพัฒนาอาชีพเดิมได้



มหาวิทยาลัยเทคโนโลยีราชมงคลพระนคร หน่วยงาน.....

ชื่อกลุ่ม.....

ที่อยู่.....

วันที่.....เดือน.....พ.ศ.....

เรื่อง การนำวิทยาศาสตร์และเทคโนโลยีไปพัฒนาอาชีพของชุมชน

เรียน หัวหน้าหน่วยงาน

ตามที่ มหาวิทยาลัยเทคโนโลยีราชมงคลพระนคร ได้ดำเนินการถ่ายทอดความรู้และเทคโนโลยีจากผลงานวิจัยและพัฒนา ความรู้ด้านวิทยาศาสตร์และเทคโนโลยี ให้แก่ประชาชน กลุ่มเกษตรกร กลุ่มผู้ผลิตสินค้า รวมถึงสถานประกอบการต่าง ๆ นั้น

ข้าพเจ้า ผู้จัดการ/ผู้นำกลุ่ม..... มีสมาชิกกลุ่มจำนวน.....คน ตั้งอยู่เลขที่ ได้รวมกลุ่มทำผลิตภัณฑ์จาก.....มีปัญหาเรื่อง..... ต่อมา ได้รับการถ่ายทอดเทคโนโลยี เรื่อง..... ตามโครงการ..... มหาวิทยาลัยเทคโนโลยีราชมงคลพระนคร ซึ่งสามารถนำเทคโนโลยีที่ได้รับการถ่ายทอดไปใช้ประโยชน์ โดยสามารถผลิต.....

จึงเรียนมาเพื่อโปรดทราบ และขอขอบพระคุณเป็นอย่างสูงมา ณ โอกาสนี้

ขอแสดงความนับถือ

.....

(.....)

กำหนดการโครงการ

โครงการบูรณาการแบบมีส่วนร่วมเพื่อพัฒนาคุณภาพชีวิตของชุมชนตามแนวทางปรัชญาเศรษฐกิจพอเพียง กิจกรรมส่งเสริมสมรรถนะผลิตภัณฑ์ชุมชน บรรจุภัณฑ์ท้องถิ่นและสิ่งแวดล้อมทางสถาปัตยกรรม

วันที่ ๒๑ - ๒๒ พฤษภาคม ๒๕๖๑

ณ วิสาหกิจชุมชนเห็ดเงินล้านบ้านสามเรือน อำเภอหนองหญ้าปล้อง จังหวัดเพชรบุรี

วิทยากร

หลักสูตรที่ ๑	“การสกรีนลวดลายบนถุงผ้า” ๑. นายกรณ์พงศ์ ทองศรี ๒. นายชูเกียรติ อนันต์เวทยานนท์
หลักสูตรที่ ๒	“การสร้างสรรค์ถุงผ้าอเนกประสงค์” ๑. นายศาสตรา ศรีหาภาค ๒. ผศ.ดร.ชานนท์ ต้นประวัตติ
หลักสูตรที่ ๓	“การออกแบบชั้นแสดงสินค้าขนาดเล็ก” ๑. นางสาวอุทัยวรรณ ประสงค์เงิน ๒. นางศิริพันธ์ มิ่งขวัญ
หลักสูตรที่ ๔	“การออกแบบกระดานสำหรับนำเสนอผลิตภัณฑ์ชุมชน” ๑. นายแทนศรีธธา อติอนูวรรตน์ ๒. นางสาวปริญัน บานชื่น

วันที่ ๒๑ พฤษภาคม ๒๕๖๑

๐๗.๐๐ - ๐๘.๐๐ น.

๐๘.๐๐ - ๑๒.๐๐ น.

๑๒.๐๐ - ๑๓.๐๐ น.

๑๓.๐๐ - ๑๗.๐๐ น.

ลงทะเบียน + พิธีเปิด

สาธิตกระบวนการและเทคนิคสำหรับการออกแบบ

รับประทานอาหารกลางวัน

สาธิตกระบวนการและเทคนิคสำหรับการออกแบบ (ต่อ)

แบ่งกลุ่มย่อยฝึกปฏิบัติ/ทดลอง

วันที่ ๒๒ พฤษภาคม ๒๕๖๑

๐๗.๐๐ - ๐๘.๐๐ น.

๐๘.๐๐ - ๑๒.๐๐ น.

๑๒.๐๐ - ๑๓.๐๐ น.

๑๓.๐๐ - ๑๗.๐๐ น.

ลงทะเบียน

แบ่งกลุ่มย่อยฝึกปฏิบัติ/ทดลอง (ต่อ)

รับประทานอาหารกลางวัน

แบ่งกลุ่มย่อยฝึกปฏิบัติ/ทดลอง (ต่อ)

กำหนดการโครงการ

โครงการบูรณาการแบบมีส่วนร่วมเพื่อพัฒนาคุณภาพชีวิตของชุมชนตามแนวทางปรัชญาเศรษฐกิจพอเพียง
กิจกรรมส่งเสริมสมรรถนะผลิตภัณฑ์ชุมชน บรรจุภัณฑ์ท้องถิ่นและสิ่งแวดลอมทางสถาปัตยกรรม

วันที่ 21- 22พฤษภาคม2561

ณ วิสาหกิจชุมชนเต็ดเงินล้านบ้านสามเรือน อำเภอหนองหญ้าปล้อง จังหวัดเพชรบุรี

วัน-เดือน-ปี	07.00-08.00 น.	08.00-12.00 น.	12.00-13.00 น.	13.00-17.00 น.
21 พฤษภาคม 2561	ลงทะเบียน	ลงทะเบียน-เปิดพิธี-แบ่งกลุ่มย่อย 1) กลุ่มที่ 1 หัวข้อ “การสกรีนสวดลายบนถุงผ้า” 2) กลุ่มที่ 2 หัวข้อ “การสร้างสรรค์ถุงผ้าออกแบบประสงค์” 3) กลุ่มที่ 3 หัวข้อ “การออกแบบชั้นแสดงสินค้าขนาดเล็ก” 4) กลุ่มที่ 4 หัวข้อ “การออกแบบกระดานสำหรับนำเสนอผลิตภัณฑ์ชุมชน”	พักรับประทานอาหารกลางวัน	บรรยายและสาธิตตามกลุ่มย่อย เรื่อง 1) กระบวนการและเทคโนโลยีสำหรับการสกรีนสวดลายบนถุงผ้า 2) กระบวนการและเทคโนโลยีสำหรับการสร้างสรรค์ถุงผ้าออกแบบประสงค์ 3) กระบวนการและเทคโนโลยีสำหรับการออกแบบชั้นแสดงสินค้าขนาดเล็ก 4) กระบวนการและเทคโนโลยีสำหรับการออกแบบกระดานสำหรับนำเสนอผลิตภัณฑ์ชุมชน
		บรรยายตามกลุ่มย่อย เรื่อง ▪ หลักองค์ประกอบศิลป์ ▪ ความหมายของสี ▪ ความสำคัญของเส้น	โดย วิทยากรประจำกลุ่มย่อย	โดย วิทยากรประจำกลุ่มย่อย

หมายเหตุ

พักรับประทานอาหารว่าง ช่วงเช้า 10.30-10.45 น.ช่วงบ่าย 14.30-14.45น.

กำหนดการโครงการ

โครงการบูรณาการแบบมีส่วนร่วมเพื่อพัฒนาคุณภาพชีวิตของชุมชนตามแนวทางปรัชญาเศรษฐกิจพอเพียง
กิจกรรมส่งเสริมสมรรถนะผลิตภัณฑ์ชุมชน บรรจุภัณฑ์ท้องถิ่นและสิ่งอำนวยความสะดวกทางการค้า

วันที่ 21- 22 พฤษภาคม 2561

ณ วิทยาลัยชุมชนเทิดไถ่นิสัยบ้านสามเรือน อำเภอหนองหญ้าปล้อง จังหวัดเพชรบุรี

วัน-เดือน-ปี	07.00-08.00 น.	08.00-12.00 น.	12.00-13.00 น.	13.00-17.00 น.
22 พฤษภาคม 2561	ลงทะเบียน	การฝึกปฏิบัติและสร้างชิ้นงาน เรื่อง 1) กลุ่มที่ 1 หัวข้อ "การสกรีนลวดลายบนถุงผ้า" จำนวน 15 ชิ้นงาน 2) กลุ่มที่ 2 หัวข้อ "การสร้างสรรค์ถุงผ้าออกแบบประสงค์" จำนวน 15 ชิ้นงาน 3) กลุ่มที่ 3 หัวข้อ "การออกแบบชิ้นแสดงสินค้าขนาดเล็ก" จำนวน 15 ชิ้นงาน 4) กลุ่มที่ 4 หัวข้อ "การออกแบบกระดานสำหรับนำเสนอผลิตภัณฑ์ชุมชน" จำนวน 15 ชิ้นงาน	พักรับประทานอาหารกลางวัน	การฝึกปฏิบัติและสร้างชิ้นงาน เรื่อง 1) กลุ่มที่ 1 หัวข้อ "การสกรีนลวดลายบนถุงผ้า" จำนวน 15 ชิ้นงาน 2) กลุ่มที่ 2 หัวข้อ "การสร้างสรรค์ถุงผ้าออกแบบประสงค์" จำนวน 15 ชิ้นงาน 3) กลุ่มที่ 3 หัวข้อ "การออกแบบชิ้นแสดงสินค้าขนาดเล็ก" จำนวน 15 ชิ้นงาน 4) กลุ่มที่ 4 หัวข้อ "การออกแบบกระดานสำหรับนำเสนอผลิตภัณฑ์ชุมชน" จำนวน 15 ชิ้นงาน
		โดย วิทยากรประจำกลุ่มย่อย		โดย วิทยากรประจำกลุ่มย่อย

หมายเหตุ

พักรับประทานอาหารว่าง

ช่วงเช้า

10.30-10.45 น. ช่วงบ่าย

14.30-14.45น.

รายละเอียดหลักสูตรการฝึกอบรม

โครงการบูรณาการแบบมีส่วนร่วมเพื่อพัฒนาคุณภาพชีวิตของชุมชนตามแนวทางปรัชญาเศรษฐกิจพอเพียง กิจกรรมส่งเสริมสมรรถนะผลิตภัณฑ์ชุมชน บรรจุกิจกรรมท้องถิ่นและสิ่งแวดล้อมทางสถาปัตยกรรม

วันที่ ๒๑ - ๒๒ พฤษภาคม ๒๕๖๑

ณ วิสาหกิจชุมชนเห็ดเงินล้านบ้านสามเรือน อำเภอหนองหญ้าปล้อง จังหวัดเพชรบุรี

วันที่ ๒๑ พฤษภาคม ๒๕๖๑

- กลุ่มที่ ๑ หัวข้อ “การสกรีนลวดลายบนถุงผ้า”
- เนื้อหา (ผู้เข้าร่วมกิจกรรม ๑๕ คน)
- หลักการออกแบบลวดลายสำหรับงานสกรีน
 - แนวคิดในการสร้างสรรค์ลวดลายงานสกรีนถุงผ้า
 - การสร้างแม่พิมพ์สกรีนด้วยวิธีการอัดด้วยแสงแดดและหลอดไฟ
 - การสร้างแม่พิมพ์สกรีนภายในห้องมืดภายใต้แสง save light
 - วัสดุ เครื่องมือ อุปกรณ์ และเคมีภัณฑ์ในงานสกรีน
 - วิธีการพิมพ์สกรีนลงบนถุงผ้า
 - แบ่งกลุ่มฝึกปฏิบัติ จำนวน ๑๕ กลุ่มขึ้นงาน
- กลุ่มที่ ๒ หัวข้อ “การสร้างสรรค์ถุงผ้าอเนกประสงค์”
- เนื้อหา (ผู้เข้าร่วมกิจกรรม ๑๕ คน)
- หลักการและเทคนิควิธีการออกแบบถุงผ้า
 - วัสดุ และอุปกรณ์ที่ใช้ในการสร้างสรรค์ถุงผ้าอเนกประสงค์
 - สาธิตกระบวนการสร้างสรรค์ถุงผ้าอเนกประสงค์
 - สาธิตกระบวนการใช้วัสดุชุมชนร่วมกับแนวทางการออกแบบร่วมสมัย
 - แบ่งกลุ่มฝึกปฏิบัติ จำนวน ๑๕ กลุ่มขึ้นงาน
- กลุ่มที่ ๓ หัวข้อ “การออกแบบชั้นแสดงสินค้าขนาดเล็ก”
- เนื้อหา (ผู้เข้าร่วมกิจกรรม ๑๕ คน)
- หลักการและเทคนิควิธีการออกแบบชั้นแสดงสินค้าขนาดเล็ก
 - วัสดุ และอุปกรณ์ที่ใช้ในการออกแบบชั้นแสดงสินค้าขนาดเล็ก
 - สาธิตกระบวนการออกแบบชั้นแสดงสินค้าขนาดเล็ก
 - แบ่งกลุ่มฝึกปฏิบัติ จำนวน ๑๕ กลุ่มขึ้นงาน
- กลุ่มที่ ๔ หัวข้อ “การออกแบบกระดานสำหรับนำเสนอผลิตภัณฑ์ชุมชน”
- เนื้อหา (ผู้เข้าร่วมกิจกรรม ๑๕ คน)
- แนะนำขึ้นงาน, ประโยชน์ใช้สอย และการประยุกต์ใช้ขึ้นงานในการออกงาน หรือออกร้าน
 - อธิบายกระบวนการจัดเตรียมวัสดุ และชิ้นส่วนต่างๆของขึ้นงาน
 - อธิบายขั้นตอน และเทคนิคในการประกอบขึ้นงาน
 - แนะนำเทคนิคการเก็บรายละเอียด และตกแต่งขึ้นงาน
 - แบ่งกลุ่มฝึกปฏิบัติ จำนวน ๑๕ กลุ่มขึ้นงาน

รายละเอียดหลักสูตรการฝึกอบรม

โครงการบูรณาการแบบมีส่วนร่วมเพื่อพัฒนาคุณภาพชีวิตของชุมชนตามแนวทางปรัชญาเศรษฐกิจพอเพียง กิจกรรมส่งเสริมสมรรถนะผลิตภัณฑ์ชุมชน บรรลุภัณฑ์ท้องถิ่นและสิ่งแวดล้อมทางสถาปัตยกรรม

วันที่ ๒๑ - ๒๒ พฤษภาคม ๒๕๖๑

ณ วิสาหกิจชุมชนเห็ดเงินล้านบ้านสามเรือน อำเภอหนองหญ้าปล้อง จังหวัดเพชรบุรี

วันที่ ๒๒ พฤษภาคม ๒๕๖๑

- กลุ่มที่ ๑ หัวข้อ “การสกรีนลวดลายบนถุงผ้า”
- เนื้อหา (ผู้เข้าร่วมกิจกรรม ๑๕ คน)
- หลักองค์ประกอบศิลป์ เพื่อการสกรีนลวดลายบนถุงผ้า
 - ปฏิบัติการสร้างชิ้นงาน การสกรีนลวดลายบนถุงผ้า
 - แบ่งกลุ่มฝึกปฏิบัติ จำนวน ๑๕ กลุ่มชิ้นงาน
- กลุ่มที่ ๒ หัวข้อ “การสร้างสรรค์ถุงผ้าอเนกประสงค์”
- เนื้อหา (ผู้เข้าร่วมกิจกรรม ๑๕ คน)
- หลักองค์ประกอบศิลป์ เพื่อการสร้างสรรค์ถุงผ้าอเนกประสงค์
 - ปฏิบัติการสร้างชิ้นงาน การสร้างสรรค์ถุงผ้าอเนกประสงค์
 - แบ่งกลุ่มฝึกปฏิบัติ จำนวน ๑๕ กลุ่มชิ้นงาน
- กลุ่มที่ ๓ หัวข้อ “การออกแบบชั้นแสดงสินค้าขนาดเล็ก”
- เนื้อหา (ผู้เข้าร่วมกิจกรรม ๑๕ คน)
- หลักองค์ประกอบศิลป์ เพื่อการออกแบบชั้นแสดงสินค้าขนาดเล็ก
 - ปฏิบัติการสร้างชิ้นงาน การออกแบบชั้นแสดงสินค้าขนาดเล็ก
 - แบ่งกลุ่มฝึกปฏิบัติ จำนวน ๑๕ กลุ่มชิ้นงาน
- กลุ่มที่ ๔ หัวข้อ “การออกแบบกระดานสำหรับนำเสนอผลิตภัณฑ์ชุมชน”
- เนื้อหา (ผู้เข้าร่วมกิจกรรม ๑๕ คน)
- หลักองค์ประกอบศิลป์ เพื่อการออกแบบกระดานสำหรับนำเสนอผลิตภัณฑ์ชุมชน
 - ปฏิบัติการสร้างชิ้นงาน การออกแบบกระดานสำหรับนำเสนอผลิตภัณฑ์ชุมชน
 - แบ่งกลุ่มฝึกปฏิบัติ จำนวน ๑๕ กลุ่มชิ้นงาน

หลักสูตรที่ ๑ “การสกรีนลวดลายบนธงผ้า”
วิทยากร นายกรณ์พงศ์ ทองศรี
นายชูเกียรติ อนันต์เวทยานนท์



infinity of thinking

คู่มือการพิมพ์ลกรับ

MSพิมพ์รสจันทน์

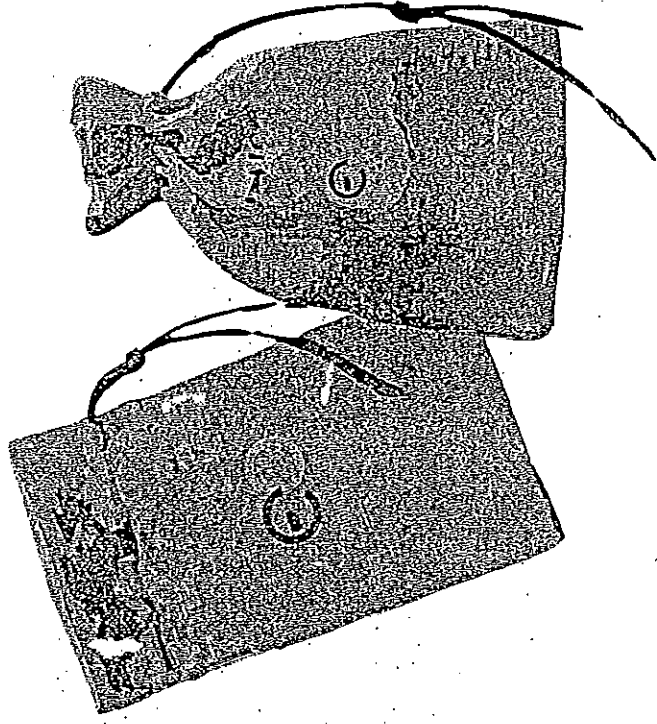

อ้างอิง  **CHAIYABOON**
PRINTED INK & SUPPLIES CO., LTD.

กลุ่มบริษัท ชัยบูรณ์ ปราดอร์



infinity of thinking

ถนนลาดพร้าว ๖๖ กรุงเทพมหานคร ๑๐๓๑๐
โทร : ๐-๒๒๘๑-๙๒๓๑-๔ , ๐-๒๒๘๑-๐๕๔๕

เนื้อหา	ลำดับหน้า
การพิมพ์ผ้า	3
วัสดุอุปกรณ์สำหรับพิมพ์ผ้า	4
- การใช้งาน	
การเตรียมแม่พิมพ์	8
- ขั้นตอนการทำความสะอาดแม่พิมพ์	
- แผนภูมิแสดงขั้นตอนการทำความสะอาดแม่พิมพ์	
การสร้างแม่พิมพ์	12
- ขั้นตอนการสร้างแม่พิมพ์	
- แผนภูมิแสดงการสร้างแม่พิมพ์	
การพิมพ์	16
- ขั้นตอนการพิมพ์	
- สรุปขั้นตอนการพิมพ์	
เทคนิคการตรวจสอบผลงาน	20
ตัวอย่างปัญหาที่พบ	21
ข้อควรระวัง	22
คุณทราบหรือไม่ว่า ?	23
ตัวอย่างแผนผังโรงพิมพ์	25
รายการวัสดุอุปกรณ์ ของกลุ่มบริษัทชัยบูรณ์ บราเดอร์ส	26
แบบนำดูศูนย์ฝึกอบรมการพิมพ์สกรีน ชัยบูรณ์	28
ตัวอย่างใบสมัคร	30

การพิมพ์ผ้า

การพิมพ์ผ้า เป็นงานที่ทำด้วยความสามารถมากงานหนึ่งในการพิมพ์
 สบเนียน แต่หากทำด้วยความรู้ด้านการพิมพ์สกรีนมาแล้ว จะทราบว่าการพิมพ์ผ้า
 นั้น ไม่มีงานพิมพ์ที่แยกงานกันไปนัก นอกจากนี้ การพิมพ์ผ้า ยังจัดเป็นการพิมพ์
 พื้นเรียบอีกประเภทหนึ่ง แต่มีกระบวนการ หรือขั้นตอนการปฏิบัติงานบางส่วนที่
 แตกต่างแตกต่างจากการพิมพ์พื้นเรียบทั่วไป อาทิเช่น ความแตกต่างเกี่ยวกับ
 เทคนิคการสร้างแม่พิมพ์ การพิมพ์ และวัสดุอุปกรณ์บางประการ

อย่างไรก็ตาม ถึงแม้ว่าการพิมพ์ผ้า จะมีกระบวนการ หรือขั้นตอนที่แตกต่าง
 กับการพิมพ์พื้นเรียบโดยทั่วไปอยู่บ้าง แต่ผู้พิมพ์ / ผู้สนใจทุกท่านก็ต้องการ
 เรียนรู้ได้เกิดความเข้าใจอย่างลึกซึ้ง รวมทั้งต้องหมั่นปฏิบัติเพื่อเพิ่มความรู้ความชำนาญ
 ให้กับตนเองมากยิ่งขึ้นไป

นอกจากนั้น เรายังต้องคำนึงถึงสภาพแวดล้อม / องค์ประกอบของห้อง
 ปฏิบัติการ เพื่อได้เหมาะสมสำหรับการพิมพ์งานที่มีคุณภาพ ซึ่งควรมีลักษณะ
 ดังต่อไปนี้ :-

- 1 อากาศสามารถถ่ายเทได้สะดวก ไม่ร้อน
 จนเกินไป
- 2 ปราศจากฝุ่นละออง และสภาวะที่เป็นมลพิษ
- 3 มีแสงสว่างเพียงพอ ไม่อับทึบ หรือ
 คับแคบเกินไป
- 4 จืดวาง / เก็บวัสดุอุปกรณ์ ให้สะดวกต่อการ
 หยิบใช้ ไม่ระเกะระกะ
- 5 ควรมีผู้ดูแล / รับผิดชอบห้องปฏิบัติการ
 โดยเฉพาะ

วัสดุอุปกรณ์สำหรับพิมพ์ผ้า

ลำดับที่	รายการ
(PD 1)	กรอบหรือขึงผ้าสกรีน เบอร์ 27T - 77T น้ำยาล้างไขมัน (Degreasing P-3419) น้ำยาขัดผ้า (Seriprep 101) ผงล้างภาควัตถุ (Serisimp) ครีมนขจัดคราบเงา (Seriplaste) น้ำยาล้างคราบหมึก (Serisolve) น้ำยาเคลือบแข็งแพทช์ (Palty) สปรอยกาว S-Fix
(PD 2)	กาวอัดสีม่วงอ่อน (Dirasol 25) ยางแปดรูปตัววี ขนาดหนา 7 - 9 มิลลิเมตร
(PD 3)	หมึกพิมพ์เชือก้า ได้แก่ หมึกพิมพ์สีลม สีลอย สีบุก สียาง สีปูน หมึกพิมพ์พลาสติกไซล
(PD 5)	แท่นพิมพ์ผ้า หัวอบเสื้อ

ข้อเสนอแนะในการเลือกใช้

- 1 การพิมพ์ผ้า ในสมัยก่อนมักใช้แม่พิมพ์ที่ซึ่งด้วยมือ ซึ่งงานที่ได้นั้น ส่วนใหญ่จะ
 มีอายุภาพค่อนข้างหยาบ แต่ในปัจจุบันนี้ การพิมพ์ผ้าที่เป็นงานที่ต้องมีความ
 ประณีต และค่อนข้างละเอียด ต้องการความพิถีพิถันมากขึ้น ดังนั้น ผู้พิมพ์จึงหัน
 มานิยมใช้แม่พิมพ์ที่ซึ่งด้วยเครื่องมากกว่า เนื่องจากให้ความเที่ยงตรงในการ
 พิมพ์ และแม่แบบง่ายกว่าเมื่อพิมพ์หลาย ๆ สี
- 2 ผ้าสกรีนที่ใช้ ควรเลือกใช้ผ้าสกรีนโพลีเอสเตอร์ (Polyester) เนื่องจาก ผ้าสกรีน
 โพลีเอสเตอร์มีความยืดหยุ่นน้อยมาก ทำให้สามารถพิมพ์งานได้ตรงตำแหน่งที่ต้องการ
 การพิมพ์ได้มากขึ้น นอกจากนี้ ผ้าสกรีนชนิดนี้ยังมีราคาถูก

อย่างไรก็ตาม เพื่อให้ท่านเข้าใจดีขึ้น ในหมวดหมู่ของวัสดุอุปกรณ์ หรือ
 ings ความสัมพันธ์ต่อเมืองของกระบวนการพิมพ์ผ้าถึงระบบ ได้แยกให้เก็บชัดเจน ดังต่อไปนี้ :-

การเขียนของวัสดุประกอบที่มีสำคัญ

<p>ผงเตรียมพิมพ์ (PD 1)</p> <ol style="list-style-type: none"> 1. กรอบสกรีนไม้ / อลูมิเนียม 2. ผ้าสกรีนเบอร์ 27T-77T 3. ชุดภาชนะกรองสกรีน 4. บำบัดสิ่งไม่พึงประสงค์ (Degreasing P-3419)) 5. บำบัดสิ่งไม่พึงประสงค์ (Seriprep 101 6. ผงล้างกาวอัด (Seristrip) 7. คริมล้างคราบเงาหมึกพิมพ์ (Seriplaste) 8. บำบัดสิ่งคราบเงาหมึกพิมพ์ (Serisolve) 9. กาวอุดสกรีน (Screen - Filler) 10. สเปรย์กาวเหนียว S-Fix 11. กาวทาโต๊ะ Dry Stick 12. บำบัดสิ่งล้นเบี่ยงเพทล์ (Pauly) 	
<p>ผงสร้างแม่พิมพ์ (PD 2)</p> <ol style="list-style-type: none"> 1. กาวอัด (Dirasol 25) 2. ยางปาดตัววี - ขนาดททา 6 - 7 มิลลิเมตร 3. รางปาดกาวอัด 	
<p>ผงพิมพ์ (PD 3) หมึกพิมพ์เขียน้ำ</p> <ol style="list-style-type: none"> 1. ผ้าสีอม (Texto Special) 2. ผ้าสีลอย (Texto Opaque) 3. ผ้าสียาง (Rubberise Ink) 4. ผ้าสีบูบ (Expantex Ink) 5. ผ้าสีประก (Pearl Ink) 6. สีกากเพชร (Glitter Ink) 	
<p>เครื่องพิมพ์ (PD 5)</p> <ol style="list-style-type: none"> 1. กล้องถ่ายภาพ 2. เครื่องยิงผ้า 3. ตู้อบสกรีน 4. ตู้ล้างสกรีน 5. เครื่องพิมพ์ 6. หัวอบเชื้อ 	

ขั้นตอนการเตรียมแม่พิมพ์ (PD 1)
เมื่อพิมพ์งานเสร็จแล้ว หากต้องการเปลี่ยนแบบหรือลายใหม่ จะต้องใช้วัสดุอุปกรณ์ดังต่อไปนี้ ตามลำดับ

- (1) เมอร์สตริป (Seristrip) ใช้ล้างกาวอัด หรือ ลายภาพบนผ้าสกรีนหลังพิมพ์งานเสร็จ
- (2) เซอร์พาส (Seriplaste) และ เซอร์โซล (Serisolve) ช่วยขจัดหมึกพิมพ์ที่ติดค้าง หรือ คราบเงาที่ติดอยู่บนผ้าสกรีน โดยผสมในอัตราส่วน 1 : 1

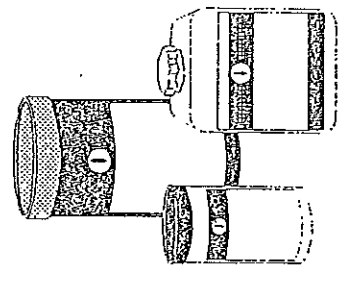

ขั้นตอนการสร้างแม่พิมพ์ (PD 2)

(1) กาวอัด กาวอัดสีม่วงอ่อน (Dirasol 25) เป็นกาวอัดที่มีความทนทานต่อหมึกเขียน้ำสูง

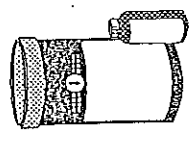

(2) ยางปาด ยางปาดที่เหมาะสมสำหรับงานพิมพ์ประเภทนี้ คือ ยางปาดรูปตัววี ขนาดททา 7 - 9 มิลลิเมตร (ความแข็งของยางปาดประมาณ 65 - 70 ชอร์ Shore) ในขณะพิมพ์ ควรตั้งยางปาดให้ตั้งฉาก 90 องศา โดยปาดเข้าหาตัว

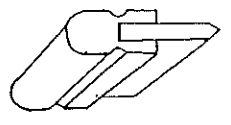

(3) น้ํายาเคลือบแข็งแพนตี้ เป็นน้ํายาที่ช่วย
ให้ทากวอดิต มีความทนทาน - ติดแน่นกับ
ผ้าสกรีน โดยใช้น้ําคัดลอก หลังจากสร้าง
แม่พิมพ์เสร็จ

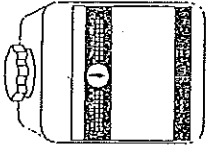

ขั้นตอนการพิมพ์ (PD 3)

(2) หมักพิมพ์ หมักพิมพ์ที่ใช้สำหรับงาน
พิมพ์ผ้า

- 1) หมักพิมพ์เชื่อน้ำ
- 2) หมักพิมพ์ฟอสเฟตไซด
เพราะหมักทั้ง 2 ประเภทนี้จะทำให้งาน
พิมพ์มีความอ่อนนุ่ม ไม่แข็งกระด้างเมื่อ
นำชิ้นงานมาสวมใส่ หรือใช้งาน

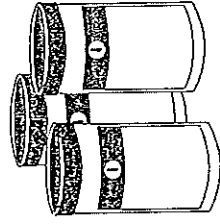

เครื่องพิมพ์ (PD 5)

แม่พิมพ์ชนิดนี้ ต้องเป็นแม่พิมพ์วัสดุผิว
เรียบ ไม่มีรอยการขูดขีด จนทำให้เกิดสะดุด
ขณะพิมพ์งาน แม่พิมพ์ผ้าจะมีความแตก
ต่างจากแม่พิมพ์พิมพ์เรียงทั่วไป คือแม่
พิมพ์จะมีเดือยสำหรับรองรับของ แม่
พิมพ์ที่ด้านหัว และท้าย ซึ่งจะมีลักษณะ
พิเศษ คือ สามารถสวมเสื้อ หรือชิ้นงานเข้า
ไปได้

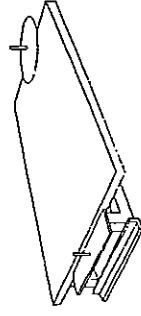

การเตรียมแม่พิมพ์ (PD 1)

การเตรียมแม่พิมพ์ให้ถูกต้องเหมาะสมกับงานที่จะพิมพ์นั้น ถือได้ว่าเป็นปัจจัยสำคัญอันดับแรกของการพิมพ์สกรีน เพราะหากเราเตรียมแม่พิมพ์ไม่ดี หรือไม่ถูกต้องเหมาะสม ก็จะส่งผลเสียต่อการสร้างแม่พิมพ์ และการพิมพ์ด้วย สำหรับกระบวนการ หรือขั้นตอนในการเตรียมแม่พิมพ์นั้น จะประกอบด้วย 3 ขั้นตอนใหญ่ ๆ คือ :-

1. การเลือกใช้ผ้าสกรีน

☞ ผ้าสกรีน นับว่าเป็นหัวใจของการพิมพ์สกรีน ซึ่งมีหน้าที่เป็นตัวช่วยในการสร้างลายภาพ และทำให้หมึกพิมพ์ไหลผ่านไปได้ครบถ้วนสุดพิมพ์ได้ตามต้องการ โดยจะขึ้นอยู่กับ เบอร์ของผ้าสกรีน ที่เลือกใช้
ผ้าสกรีนที่นิยมใช้กับงานพิมพ์นี้ คือ ผ้าสกรีนที่ทำจากเส้นใยโพลีเอสเตอร์ (Polyester) เนื่องจากผ้าสกรีนชนิดนี้มีความยืดหยุ่นน้อย จึงทำให้พิมพ์งานได้เที่ยงตรง แม่นยำมากขึ้น

2. การขึงผ้าสกรีน

☞ การขึงผ้าสกรีน ในปัจจุบันมีอยู่ 2 วิธี คือ การขึงผ้าด้วยมือ และการขึงผ้าด้วยเครื่อง ซึ่งส่วนใหญ่แล้ว ผู้พิมพ์สกรีนทั่วไปจะนิยมขึงผ้าด้วยเครื่อง เพราะผ้าสกรีนที่ขึงจะมีความตึงสม่ำเสมอ สามารถพิมพ์งานได้จำนวนมาก ๆ ทำให้จบพิมพ์ มีคุณภาพมากขึ้น แต่ทั้งนี้ การขึงผ้าด้วยเครื่องจะต้องใช้ต้นทุนสูง เพราะมีอุปกรณ์ในการทำงาน เช่น เครื่องขึงเครื่องวัด ถึงลม เป็นต้น

3. การเตรียมความพร้อมแม่พิมพ์

☞ ผ้าสกรีนโดยทั่วไปแล้ว ส่วนใหญ่ที่มาจากสารพลาสติก ซึ่งจะไหม้และสิ่งสกปรก ดังนั้นก่อนที่นำไปสร้างแม่พิมพ์วิธีต่างๆ จะต้องล้างและทำความสะอาดผ้าเสียก่อน เพื่อให้ทากวอดิตและฟิล์มติด สามารถเกาะติดได้ดี สร้างแม่พิมพ์ได้ง่าย เมื่อนำไปพิมพ์จะสามารถพิมพ์งานได้หลายๆ ทานานต่อแรงเสียดสีของยางปาด ทำให้แม่พิมพ์มีอายุการใช้งานได้ยาวนาน ฉะนั้นผ้าสกรีนที่ขึงเสร็จใหม่ๆ จะต้องทำความสะอาด เพื่อเตรียมพร้อมก่อนนำไปสร้างแม่พิมพ์ทุกครั้ง ซึ่งน้ํายาที่ใช้ มีอยู่ 2 ชนิด คือ :-

(1) บำบัดสิ่งขี้ผึ้งสกปรก (Degreasing P-3419)

ใช้ล้างและทำความสะอาดอีกครั้งหลังจากขัดผิวผ้าสกปรกหรือเปลี่ยนแบบ - สายภาพใหม่ เพื่อช่วยขจัดฝุ่นผง ละเอียด คราบไขมันที่ตกค้าง และป้องกันไม่ให้เกิดไฟฟ้าสถิตย์ ซึ่งเป็นสาเหตุที่ทำให้เกิดรอยร้าวเล็กๆ ปลายรูเข็ม (Pinholes) บนแม่พิมพ์ นอกจากนี้ยังช่วยให้ปากทาวอดได้ง่ายขึ้น ในขณะที่ทำแม่พิมพ์อีกด้วย

(2) บำบัดขี้ผึ้งสกปรก (Seriprep 101)

จะใช้ขัดครั้งแรกสำหรับผ้าสกปรกที่ซึ่งใหม่เท่านั้น มีประสิทธิภาพช่วยทำให้แม่พิมพ์สกปรก คงทนยิ่งขึ้น

ขั้นตอนการเตรียมความพร้อมของผ้าสกปรก

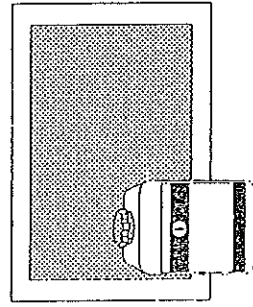

1. ทำสกปรกให้เปียก แล้วใช้ฟองน้ำขูดขี้ผึ้งออกจากผ้า (Degreasing P-3419) เพื่อทำความสะอาดสกปรกให้ทั่วทั้งสองด้าน ทั้งไว้ประมาณ 3 - 5 นาที เพื่อขจัดคราบไขมัน และสิ่งสกปรกอื่นๆ

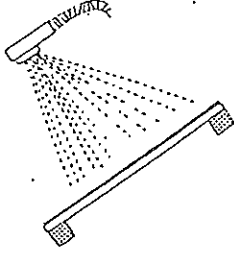

2. ล้างออกด้วยน้ำสะอาด

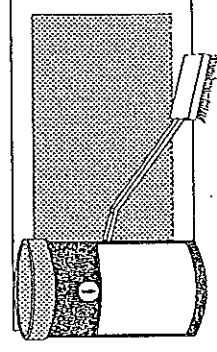

3. จากนั้นใช้แปรงขนนุ่มจุ่มน้ำยาเซอร์ิปเรป (Seriprep 101) ทาลงบนผ้าสกปรก แล้วขัดเป็นวงกลมหรือกันหอยให้ทั่วทั้งสองด้าน ทั้งไว้ประมาณ 3 - 5 นาที

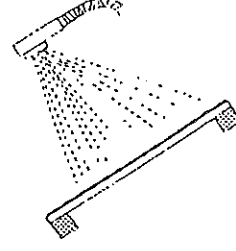

4. ล้างออกด้วยน้ำสะอาด (น้ำยาขี้) จะใช้ทำความสะอาดผ้าสกปรกที่ซึ่งเสร็จใหม่ ๆ ช่วยให้แม่พิมพ์มีความคงทน สามารถเพิ่มฟังก์ชันได้เป็นจำนวนมาก ๆ)

แผนภูมิแสดงขั้นตอนการเตรียมแม่พิมพ์

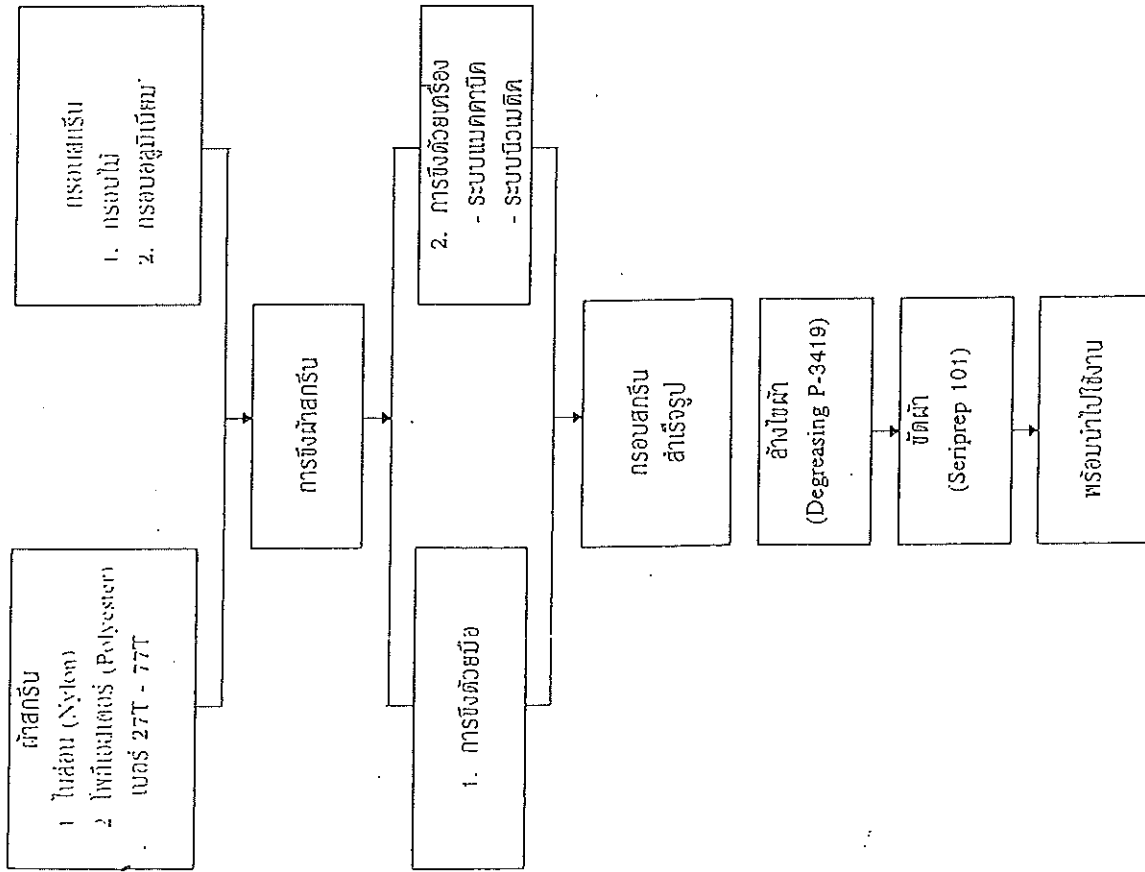

การสร้างแม่พิมพ์ (PD-2)

การพิมพ์ผ้า เป็นงานพิมพ์ที่ต้องใช้ความประณีตและความระมัดระวังมาก เนื่องจากวัสดุพิมพ์เป็นวัสดุที่ยืดหยุ่นและสามารถเคลือบตัวได้ จึงต้องเพิ่มความระมัดระวังเป็นพิเศษ โดยเฉพาะงานพิมพ์ที่มีลายภาพละเอียดมาก ๆ อย่างเช่น ภาพลายเส้น ตัวอักษร เป็นต้น

ในกรณีที่ต้องการพิมพ์หลาย ๆ สี ผู้พิมพ์จะหาตำแหน่งของลายพิมพ์ไปพร้อม ๆ กับการสร้างแม่พิมพ์ เพราะถ้าไม่หาตำแหน่งของลายภาพก่อน จะทำให้พิมพ์งานไม่ตรงตำแหน่งที่ต้องการ

สำหรับการสร้างแม่พิมพ์จะสร้างด้วยวิธีกวอดิต โดยใช้เล็อกใช้กวอดิตสีม่วงอ่อน (Dirasol 25) ผสมน้ำยาไวแสง แล้วเคลือบด้วยน้ำยาเคลือบแข็งแพทลี (Pady) ซึ่งมีคุณสมบัติช่วยให้แม่พิมพ์คงทนมากขึ้น

ขั้นตอนการสร้างแม่พิมพ์

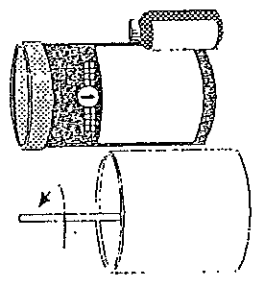

1. ผสมกวอดิตสีม่วงอ่อน(Dirasol 25) กับน้ำยาไวแสง ในอัตรา 20 : 1 ส่วน โดยน้ำหนัก คนให้เข้ากัน ถึงไว้ประมาณ 1 ชั่วโมง

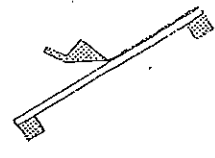

2. นำสกรีนที่ซึ่งแล้วมาเคลือบกวอดิตโดยใช้ยางปาด หรือรองปาด โดยปาดกวอดิตให้เรียบทั้งด้านบนและด้านล่าง จากซ้ายไปขวาให้ทั่ว

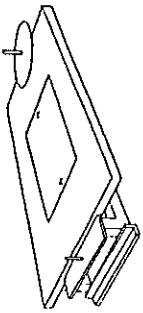

3. กำหนดตำแหน่งของสายภาพบนแผ่นพิมพ์ โดย Copy จากของแบบถ่ายลงบนกระดาษ จากนั้นนำมอดลงบนแผ่นพิมพ์ โดยใช้สก็อตเทป

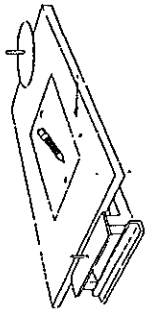

4. นำแบบถ่ายวางลงบนแผ่นพิมพ์ โดยให้จากของแบบถ่ายตรงกับจากที่ทำไว้บนแผ่นพิมพ์ แล้วใช้สก็อตเทปติดลวดเอาไว้เล็กน้อย จากนั้นให้ใช้สก็อตเทปใส 2 หน้าติดลงบนแบบถ่าย เพื่อช่วยยึดแบบถ่ายให้ติดขึ้นมากับสกรีน

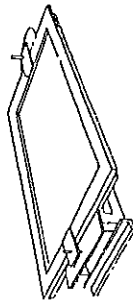

5. นำสกรีนที่เคลือบภาวอัดแล้ว สวมลงบนแผ่นพิมพ์ โดยให้คู่ด้านบน - ล่างของกรอบสกรีนตรงกับเดือยของแผ่นพิมพ์ ซึ่งดูกลอกแบบให้สัมพันธ์กับกรอบสกรีนเป็นพิเศษ

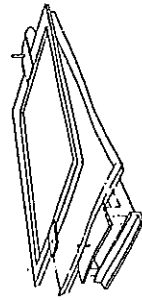

6. ใช้มอดนำสกรีนด้านในของสกรีนเบา ๆ แล้วใช้วงกรอบสกรีนขึ้นสก็อตเทปใส 2 หน้า จะช่วยยึดแบบถ่ายติดขึ้นมากับสกรีน

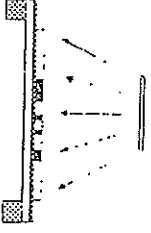

7. นำไปฉายแสงตามเวลาที่กำหนด ซึ่งอาจถ่ายด้วยไฟฉายฟลูออเรสเซนต์ไฟฉายคาร์บอน - ฮาร์ดแลมป์ หรือไฟฉายแมกนาลาไลท์ อย่างใดอย่างหนึ่งตามเวลาที่กำหนด

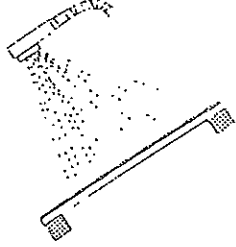

8. และแบบถ่ายออก นำสกรีนไปแช่ในน้ำสะอาด 3 - 5 นาที จากนั้นเกิด เก็บรายละเอียดของภาพด้วยน้ำ เสริมแล้วนำไปให้แห้งพร้อมจุดแต่งรอยร้าวด้วยทากะวีตที่เหลืองจากการเคลือบ จากนั้นนำไปตากแดดหรืออบไปให้แห้ง

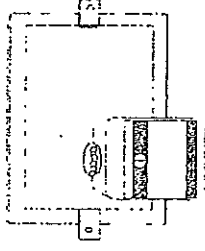

9. เคลือบด้วยน้ำยาเคลือบแข็งแพทตี้ (Partly) ทั้งด้านบน - ด้านนอกปล่อยให้แห้งให้แห้งเอง แล้วจึงนำไปพิมพ์งานได้

หมายเหตุ : การพิมพ์หลายสี ให้ทำตำแหน่งของภาพเหมือนกับแม่พิมพ์สีแรกจนครบทุกสี

ตารางเวลาในการถ่ายภาพอัติสิปา (Dirasol Rapid)
นำสกรีนสีขาว เบอร์ 61A ปาดกาวอัด 2 ครั้ง ทั้งสองด้าน

พื้นที่เคลือบ	SS-ผงทากะวีต	เวลาที่ใช้เคลือบด้วยแสง (วินาที)
ไฟฉายหลอด HPR.	125 วัตต์	50
ไฟฉายคาร์บอน-ฮาร์ดแลมป์	50 แอมป์	120
ไฟฉายแมกนาลาไลท์	3000 วัตต์	120
		350 ถึง 420
		650 - 780
		115 - 145

แผนปฏิบัติงานขั้นตอนการสร้างแม่พิมพ์

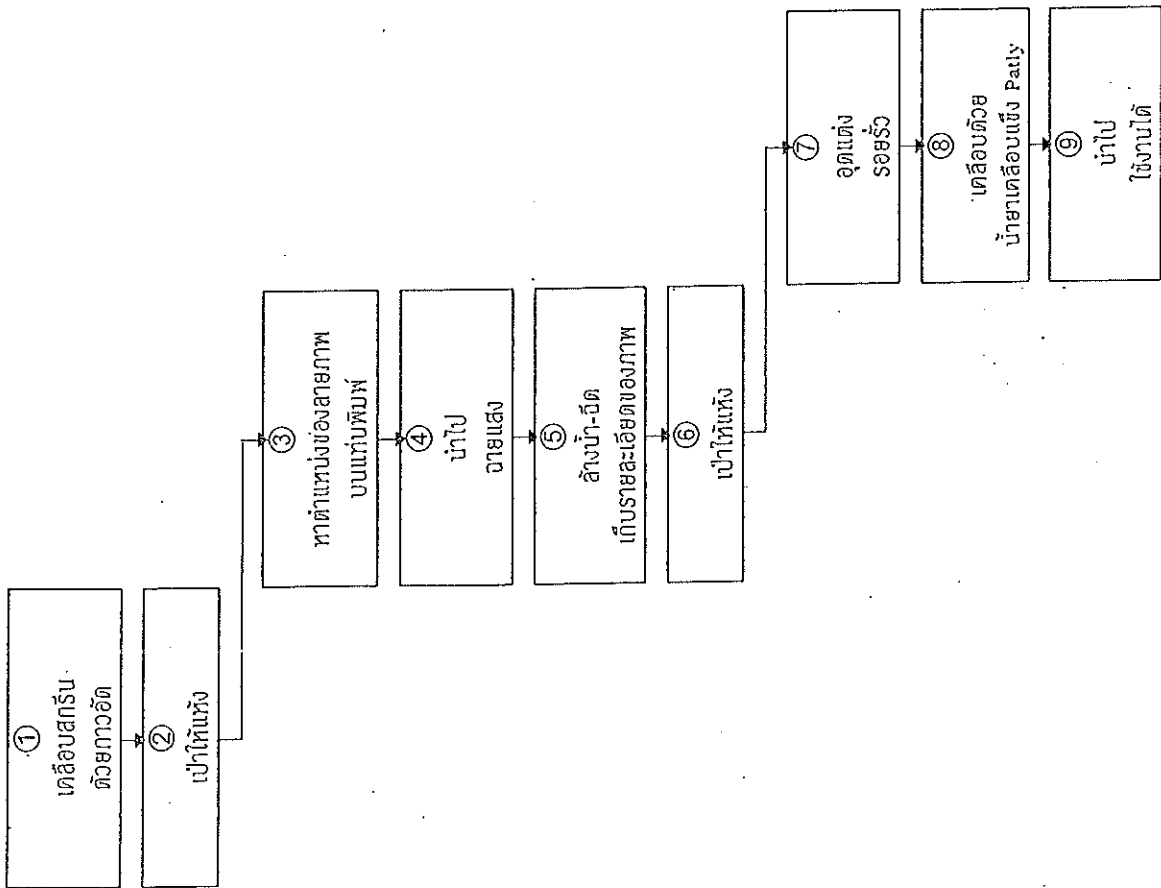

การพิมพ์ (PD 3)

ตามที่ได้กล่าวมาแล้วว่าการพิมพ์แผ่นนั้น มีหลักการปฏิบัติ - ขั้นตอนการทำงานเช่นเดียวกับการพิมพ์วัสดุพื้นเรียบทั่วไป ซึ่งไม่ยุ่งยากซับซ้อน ทั้งนี้อาจจะใช้วัสดุอุปกรณ์ในการพิมพ์งานที่มีลักษณะแตกต่างออกไป แต่ขั้นตอนหรือกระบวนการปฏิบัติก็ยังคงคล้ายๆ กัน ถึงแม้วัสดุพิมพ์จะมีความแตกต่างกันไปบ้างก็ตาม

ขั้นตอนการพิมพ์

1. นำแม่พิมพ์สวมเข้ากับแม่พิมพ์ เพื่อตรวจเช็คความพร้อม และปรับแต่งก่อนพิมพ์งาน

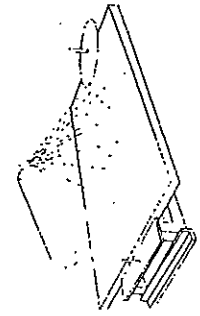
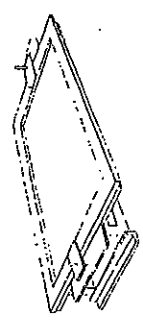

2. ฉีดสเปรย์กาว S-Fix ลงบนแม่พิมพ์

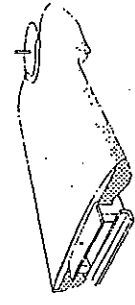

3. สวม หรือวางชิ้นงานบนแม่พิมพ์

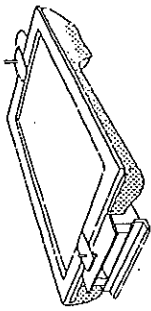

4. นำแม่พิมพ์มาสวมเข้ากับ
แท็บพิมพ์

8. พิมพ์เสร็จ ยกแม่พิมพ์ขึ้น ใช้
ยางปาด ปาดกลบลายภาพ
อีกครั้งหนึ่ง เพื่อป้องกันไม่ให้
หมึกพิมพ์อุดตันสายภาพ

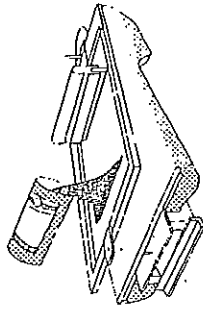
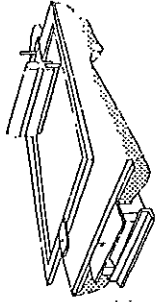

5. เทหมึกลงในแม่พิมพ์
พอประมาณ

9. ใช้ไดรเวอร์ไปขึ้นงานให้แห้ง
และพิมพ์สีที่ 2 ที่ 3 ต่อไป
โดยทำเช่นเดียวกับสีแรก

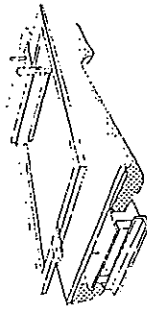
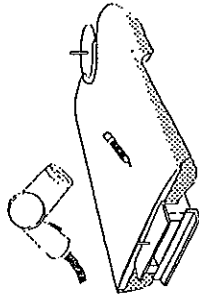

6. ยกแม่พิมพ์ขึ้นเล็กน้อย ใช้ยาง
ปาด ปาดกลบผ้าสกรีน
กลบลายภาพ 1 ครั้ง

10. เมื่อพิมพ์จนครบทุกสี ให้นำ
ชิ้นงานหรือเสื่อไปตาก ผ่าน
ความร้อน หรือรีดกับตัวย
เทกรีตอีกครั้ง เพื่อให้หมึก
พิมพ์ติดทนนาน

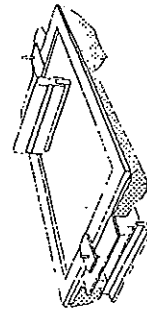

7. วางแม่พิมพ์ลง เริ่มพิมพ์โดย
ใช้ยางปาด ปาดหมึกพิมพ์
เข้าหาตัว ทั้งนี้ให้จับยางปาด
ในลักษณะตั้งฉาก 90 องศา
หรือมกดตยงปาดให้สม่ำเสมอ

สรุปขั้นตอนการพิมพ์

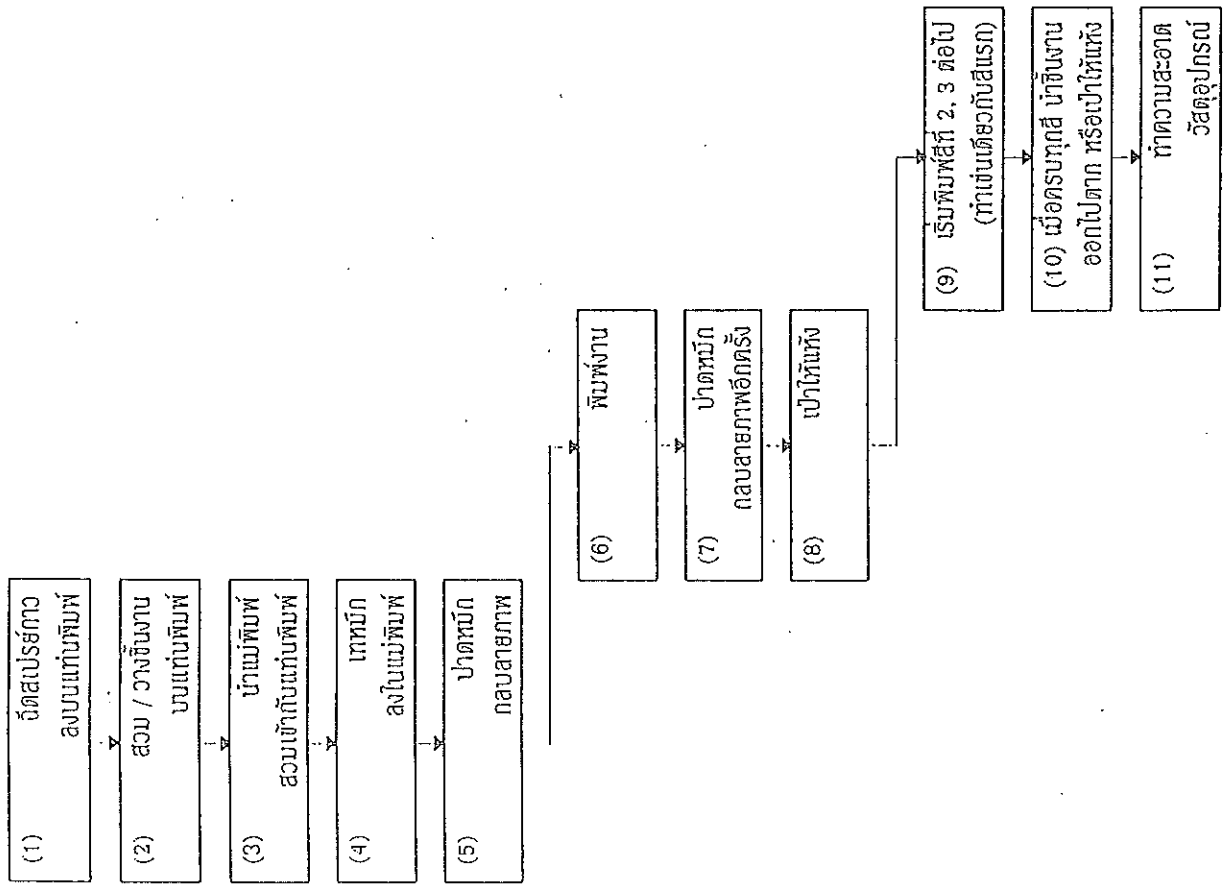

หมายเหตุการตรวจสอบผลงาน

หลักเกณฑ์	แนวการตรวจสอบ
1. ค่าความสวยงาม	(1) สบายภาพคมชัด ไม่เป็นพื้นเลือนหรือขาดหายไปในส่วนใดส่วนหนึ่งหรือไม่ (2) ชิ้นงานมีสิ่งสกปรกปรกปรกเป็นอันเกิดจาก การหยิ่งจับชิ้นงาน หรือ และหมึกพิมพ์ขณะพิมพ์งานหรือไม่
2. ด้านความถูกต้อง	(1) ตำแหน่งของลายภาพที่พิมพ์ ตรงตามฉบับหรือไม่ (2) ในแต่ละชิ้นงานพิมพ์ มีเอกลักษณ์ถูกต้องตามที่ลูกค้าต้องการหรือไม่ (3) ความหนาของหมึกที่พิมพ์ถูกต้องตามที่ลูกค้าต้องการหรือไม่
3. ด้านคุณภาพ	(1) หมึกพิมพ์สามารถยึดเกาะกับวัสดุพิมพ์ได้ดีหรือไม่ (2) รายละเอียดของลายภาพ มีครบชัดเจนทุกจุดหรือไม่

ตัวอย่างปัญหาที่พบ

ปัญหา	สาเหตุ	การแก้ไข
1. ล้างเก็บหลายภาพ ได้เฉพาะบางส่วน	(1) เกิดจากการเคลื่อน กล้องอัตโนมัติ (2) แบบถ่ายไม่คมชัด ในส่วนที่ต้องการให้ เกิดภาพบนสกรีน หรือแบบถ่ายไม่ แบบสปีทกับผ้า สกรีน (3) ใช้ระยะเวลาในการ ฉายแสงนานเกินไป	(1) ควรตรวจสอบดูผ้าสกรีนที่ซึ่ง ว่า มีความตึงสม่ำเสมอ หรือผ้าสกรีนมีตำหนิหรือ ไม่ และควรตรวจสอบยาง ปาดหรือรางปาดที่ใช้ เคลื่อนกล้องว่ามีความ คมเรียบเสมอกันหรือไม่ (2) ควรตรวจสอบดูว่าแบบ ถ่ายที่ใช้มีความคมชัดหรือ โปร่งใสในส่วนที่ไม่ต้อง การให้เกิดภาพ และสัมผัส กับผ้าสกรีนแบบสปีทใน ขณะฉายแสงหรือไม่ (3) ควรลดเวลาและตรวจสอบ ระยะเวลาที่ใช้เพื่อฉาย แสงในภาพบ้าง ให้ถูก ต้อง
2. พิมพ์งานไม่ตรง ตำแหน่งที่ต้องการ	(1) เกิดจากการตั้งจาก ไม่ถูกต้อง ทำให้ใส่ ชิ้นงานไม่สม่ำเสมอ และความตึงของผ้า สกรีนต่ำเกินไป	(1) ควรตรวจสอบแทนพิมพ์ ให้มีความพร้อมและตั้ง ฉากให้เช่นก่อนพิมพ์งาน นอกจากนี้ต้องยิงผ้า สกรีนให้ตึงตามขนาดและ ชนิดของผ้าที่กำหนด

ข้อควรระวัง

- ห้ามนำกรอบสกรีนไปตากแดด หรือเก็บไว้ในที่มีอุณหภูมิสูง ๆ
- ขณะขัดผ้าสกรีน ไม่ควรใช้แปรงขัดแรงๆ หรือลากแปรงขึ้น - ลงในแนวตรง เพราะจะทำให้ผ้าสกรีนขาด
- ขณะหาตำแหน่งเพื่อถ่ายแบบ ต้องตรวจสอบดูฉากให้ตรงกับทุกๆ สี
- ขณะฉายแสง ต้องทำให้แบบถ่ายแบบสปีทกับผ้าสกรีนมากที่สุด
- สกรีนเมื่อเคลือบกาวยึดแล้ว ต้องไม่ให้ถูกแสงสว่าง
- ไม่ควรพิมพ์งานขณะสภาพอากาศไม่ดี เช่นฝนตก หรือเกิดพายุ เป็นต้น
- หากภาพที่พิมพ์ออกมาเบลอ ไม่คมชัด ควรตรวจสอบเหตุการณ์ตั้งระยะจากและ ความตึงของผ้าสกรีนที่ยิง
- เมื่อพิมพ์เสร็จต้องรีบเช็ดทำความสะอาดแม่พิมพ์ทันที มิฉะนั้นอาจเกิดการอุดตันที่ลายภาพได้
- ขณะพิมพ์ ต้องออกแรงกดยางปาดให้สม่ำเสมอ และควรตั้งยางปาดประมาณ 90 องศา
- ไม่ควรรับประทานอาหาร - เครื่องดื่ม หรือสูบบุหรี่ในขณะที่ปฏิบัติงาน

คุณสมบัติของฟิล์ม

- 1 การพิมพ์ผ้า ควรเลือกใช้ผ้าสกรีน เบอร์อะไร ?
 - (ก) เบอร์ 10T - 77T
 - (ข) เบอร์ 90T - 120T
 - (ค) เบอร์ 110T - 150T
- 2 การพิมพ์ผ้า ควรเลือกใช้แม่พิมพ์วิธีใด จึงจะเหมาะสมที่สุด ?
 - (ก) แม่พิมพ์วิธีฟิล์มม่วง
 - (ข) แม่พิมพ์วิธีกาวยัดสีม่วงอ่อน (Dirasol 25)
 - (ค) แม่พิมพ์วิธีกาวยัดสีม่วงเข้ม (Dirasol 22)
- 3 หลังจากสร้างแม่พิมพ์เสร็จ ต้องเคลือบด้วยน้ำยาเคลือบแข็งประเภทใดหรือไม่ เพราะเหตุใด ?
 - (ก) ควรเคลือบ เพราะทำให้แม่พิมพ์มีสีสวย และดูใหม่อยู่เสมอ
 - (ข) ควรเคลือบ เพราะทำให้แม่พิมพ์ทนทาน ช่วยเพิ่มปริมาณงานพิมพ์
 - (ค) ไม่ควรเคลือบ เพราะไม่มีความจำเป็น และทำให้สิ้นเปลือง
- 4 การสร้างกาวยัดที่เคลือบด้วยน้ำยาเคลือบแข็งประเภทใด สามารถล้างออกด้วย น้ำยาชนิดใด ?
 - (ก) กิบนอร์
 - (ข) คริมซัคตราบเงาเซอร์เพรส ผสมน้ำสะอาด
 - (ค) ผงล้างเซอร์สตริป ผสมน้ำสะอาด
- 5 การพิมพ์ผ้า ควรใช้ยางปาดที่มีรูปหน้าตัดแบบใดจึงจะเหมาะสม ?
 - (ก) ยางปาดรูปตัวยู ขนาดหนา 7 - 9 มิลลิเมตร.
 - (ข) ยางปาดรูปตัววี ขนาดหนา 6 - 7 มิลลิเมตร
 - (ค) ยางปาดแหลมข้างเดียว ขนาดหนา 10 มิลลิเมตร

6 ในการพิมพ์ผ้า หากพบว่าแม่พิมพ์มีรอยร้าว จะต้องทำอะไรเป็นอันดับแรก รอยร้าวนี้ ?

- (ก) กาวอุดสกรีน (Screen-Filler)
- (ข) เทปพลาสติก (PP Tape)
- (ค) กาวอัดผสมน้ำยาไวแสง

7 เราสามารถใช้หมึกพิมพ์เชื้อพลาสติก PVC. พิมพ์ผ้า ได้หรือไม่ ?

- (ก) ได้ เพราะมีสีสดใสสวยงาม
- (ข) ได้ เพราะการเกาะติดดีเยี่ยม
- (ค) ไม่ได้ เพราะเมื่อหมึกแห้งแล้วจะแข็งกระด้าง

8 หมึกพิมพ์ผ้าสีทอง (Texto) จะมีน้ำยาอะไร เป็นตัวผสมเพื่อช่วยให้หมึกที่พิมพ์แล้วสามารถเกาะติดกับชิ้นงานได้ดียิ่งขึ้น ?

- (ก) น้ำยาผสมคาอิลิต้า
- (ข) น้ำยาผสมแคตตาลิส
- (ค) น้ำยาผสมไฮโดรเจน

9 หมึกพิมพ์สีน้ำเงิน เมื่อพิมพ์แล้ว จะใช้ทำอะไรเป็นตัวล้างทำความสะอาดแม่พิมพ์ ?

- (ก) น้ำสะอาด
- (ข) กิบนอร์ 007
- (ค) น้ำยาล้างสกรีน 2900

10 หลังจากพิมพ์งานเสร็จ ควรทำอะไรกับยางปาดและแม่พิมพ์ ?

- (ก) ใช้ทินเนอร์ล้างทำความสะอาดยางปาด และแม่พิมพ์
- (ข) ใช้คัทเตอร์ตัดไม้ทั้ง แล้วเก็บกรองสกรีนไว้
- (ค) ใช้น้ำสะอาดล้างทำความสะอาดยางปาด และแม่พิมพ์

(01) บ (6) บ (8) ช (L) ช (9) ฅ (๑) ฅ (๒) ฅ (๓) ฅ (๔) ฅ (๕) ฅ (๖) ฅ (๗) ฅ (๘) ฅ (๙) ฅ (๑๐) ฅ (๑๑) ฅ (๑๒) ฅ (๑๓) ฅ (๑๔) ฅ (๑๕) ฅ (๑๖) ฅ (๑๗) ฅ (๑๘) ฅ (๑๙) ฅ (๒๐) ฅ (๒๑) ฅ (๒๒) ฅ (๒๓) ฅ (๒๔) ฅ (๒๕) ฅ (๒๖) ฅ (๒๗) ฅ (๒๘) ฅ (๒๙) ฅ (๓๐) ฅ (๓๑) ฅ (๓๒) ฅ (๓๓) ฅ (๓๔) ฅ (๓๕) ฅ (๓๖) ฅ (๓๗) ฅ (๓๘) ฅ (๓๙) ฅ (๔๐) ฅ (๔๑) ฅ (๔๒) ฅ (๔๓) ฅ (๔๔) ฅ (๔๕) ฅ (๔๖) ฅ (๔๗) ฅ (๔๘) ฅ (๔๙) ฅ (๕๐) ฅ (๕๑) ฅ (๕๒) ฅ (๕๓) ฅ (๕๔) ฅ (๕๕) ฅ (๕๖) ฅ (๕๗) ฅ (๕๘) ฅ (๕๙) ฅ (๖๐) ฅ (๖๑) ฅ (๖๒) ฅ (๖๓) ฅ (๖๔) ฅ (๖๕) ฅ (๖๖) ฅ (๖๗) ฅ (๖๘) ฅ (๖๙) ฅ (๗๐) ฅ (๗๑) ฅ (๗๒) ฅ (๗๓) ฅ (๗๔) ฅ (๗๕) ฅ (๗๖) ฅ (๗๗) ฅ (๗๘) ฅ (๗๙) ฅ (๘๐) ฅ (๘๑) ฅ (๘๒) ฅ (๘๓) ฅ (๘๔) ฅ (๘๕) ฅ (๘๖) ฅ (๘๗) ฅ (๘๘) ฅ (๘๙) ฅ (๙๐) ฅ (๙๑) ฅ (๙๒) ฅ (๙๓) ฅ (๙๔) ฅ (๙๕) ฅ (๙๖) ฅ (๙๗) ฅ (๙๘) ฅ (๙๙) ฅ (๑๐๐)

หลักสูตรที่ ๒ “การสร้างสรรค์ถุงผ้าอเนกประสงค์”
วิทยากร นายศาสตรา ศรีหาภาค
ผศ.ดร.ชานนท์ ต้นประวัตติ

คู่มือประกอบการสอน

การสร้างสรรค์กระเป๋าผ้าเอนกประสงค์แบบญี่ปุ่น (Japanese Knot Bag)

โดย ผศ.ดร.ชานนท์ ต้นประวัติ, ดร.ศาสตรา ศรีหาภาค

สาขาวิชาการออกแบบบรรจุภัณฑ์ และสาขาวิชาสถาปัตยกรรม

คณะสถาปัตยกรรมศาสตร์และการออกแบบ มหาวิทยาลัยเทคโนโลยีราชมงคลพระนคร

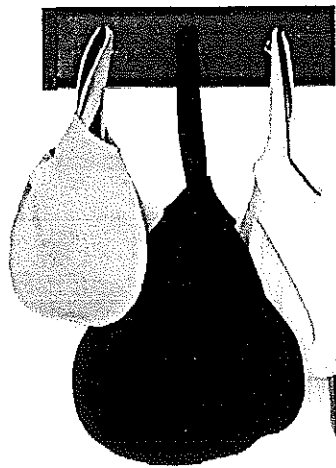

ที่มาภาพ: www.thechillydog.com, agulhadeouroatelie.blogspot.com.br

"กระเป๋าผ้า" เป็นทางเลือก เพื่อใช้คุมปริมาณถุงพลาสติก ช่วยลดขยะ ช่วยลดภาวะโลกร้อนได้ ผู้บริโภคจะสามารถมีส่วนร่วมในขบวนการจัดการแก้ปัญหาสิ่งแวดล้อมได้ด้วยการใช้ถุงผ้าแทนถุงพลาสติก กระเป๋าผ้ามีกระบวนการผลิตไม่ซับซ้อน หลายคนจึงเลือกที่จะประดิษฐ์กระเป๋าผ้าด้วยตัวเอง ออกแบบเอง เย็บเอง ได้ประโยชน์ทั้งการเป็นงานอดิเรก ใช้เวลาว่างให้เป็นประโยชน์ ฝึกทักษะทางด้านความคิดสร้างสรรค์และศิลปะ อีกทั้งยังประหยัดได้

วัสดุการสร้างสรรคกระเป๋าผ้าเอนกประสงค์แบบญี่ปุ่น

1. ผ้าคอตตอนพิมพ์ลาย
2. ผ้าคอตตอนสีพื้น
3. เข็มเย็บผ้า
4. เข็มหมุด
5. ด้ายเย็บผ้า
6. ดินสอชอล์กเขียนผ้า
7. ไม้บรรทัด

ขั้นตอนการสร้างสรรคกระเป๋าผ้าเอนกประสงค์แบบญี่ปุ่น

1. นำผ้ามาซ้อนทับกันเป็นสองชั้นวางแพทเทินรูปทรงกระเป๋า ลงบนผ้าแล้วใช้ดินสอชอล์กเขียนผ้าวาดตามรอยขอบของแพทเทิน
2. วางแพทเทินรูปทรงกระเป๋าลงบนผ้าอีกชั้นหนึ่งแล้วใช้ดินสอสีวาดตามรอยขอบแพทเทิน ใช้เข็มหมุดยึดผ้าด้านบนและด้านล่างจากนั้นตัดผ้าเป็นชิ้นเล็ก
3. ตัดผ้าเป็นรูปทรงกระเป๋าโดยเว้นระยะประมาณ จากรอยดินสอโดยรอบ.ชม 1

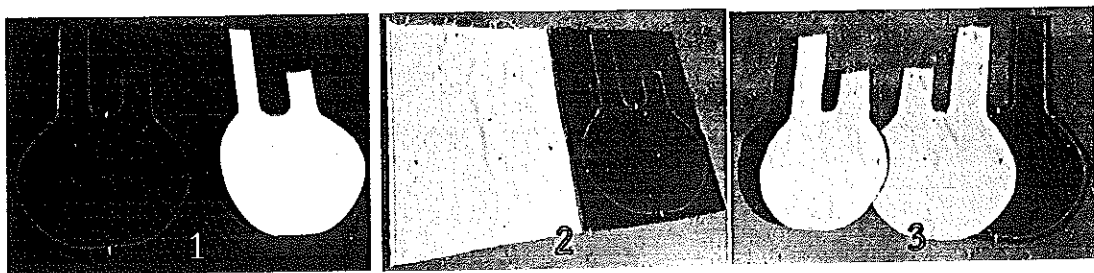

4. เริ่มประกอบชิ้นส่วนต่างๆ โดยเย็บส่วนหูจับด้านบนให้ติดกัน
5. นำชิ้นส่วนทั้งชิ้นมาประกบกัน โดยให้ลายผ้าด้านหน้าเข้าหากันด้านใน
6. เย็บส่วนหูจับตามแนวยาว

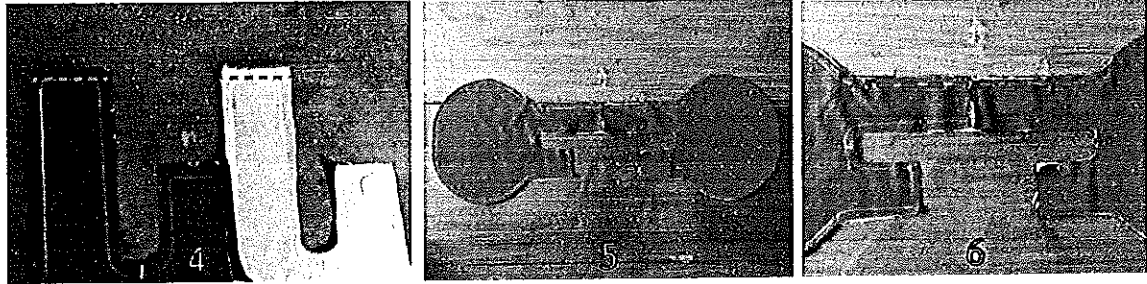

7. เย็บส่วนหูจับตามแนวยาวอีกด้านหนึ่งจนถึงส่วนโค้งของหูกระเป๋าอีกด้าน
8. กลับชิ้นงานด้านลายผ้าออกด้านนอก
9. จับชิ้นผ้าลายเดียวกันประกบกันให้หูกระเป๋าอีกด้านบรรจบกัน

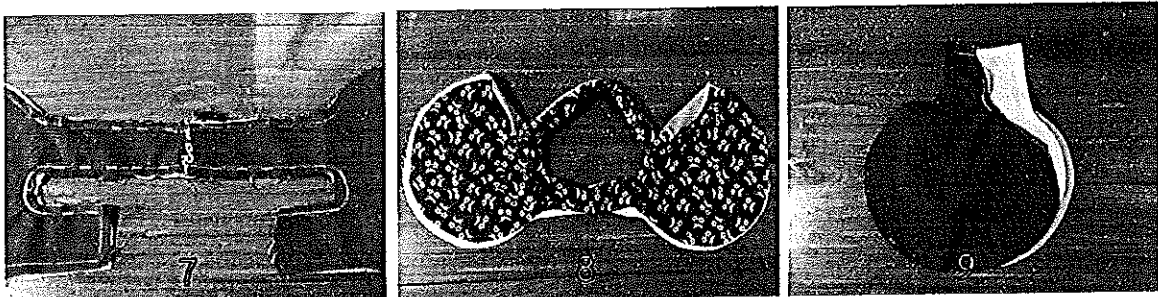

10. เย็บหูกระเป๋าด้านสันด้านบนให้ติดกันโดยไม่เย็บด้านข้างเพื่อเว้นไว้พลิกกลับไปอีกด้าน
11. เย็บส่วนกันกระเป๋าทิ้งหมดตามแนวติส
12. เนาสวนด้านข้างหูกระเป๋าด้านสันเพื่อรอพลิกผ้ากลับมาสอยด้านนอก

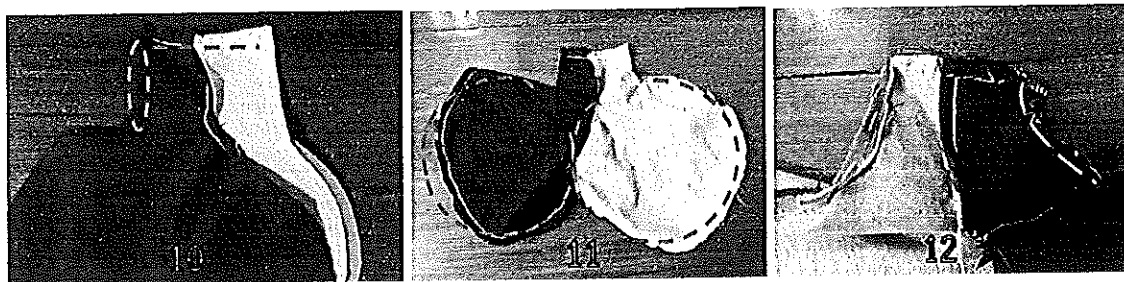

13. สอยขอบหุกระเป๋าด้านสั้น

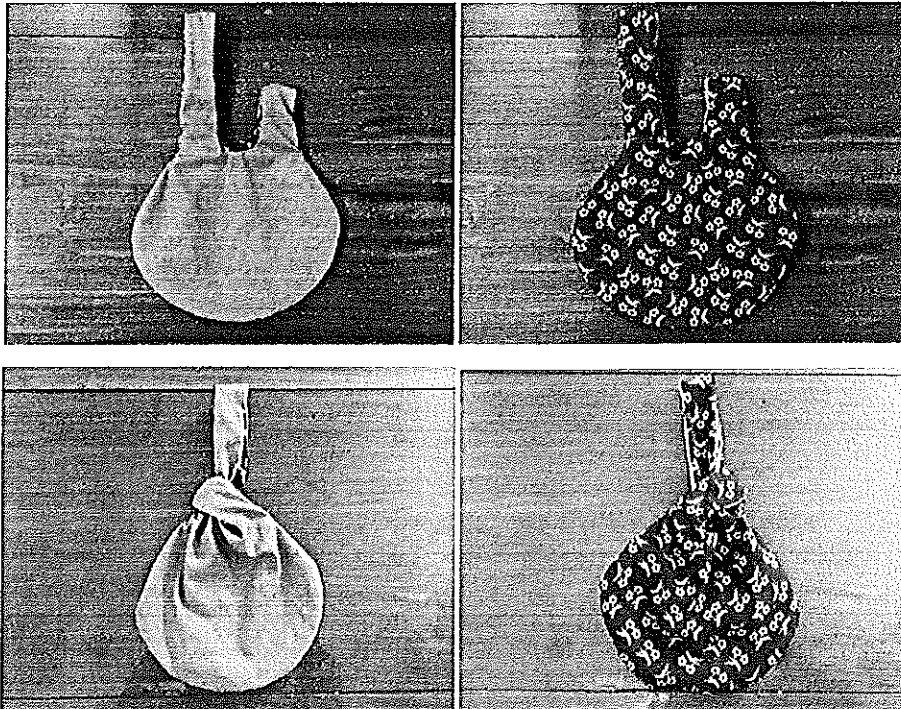
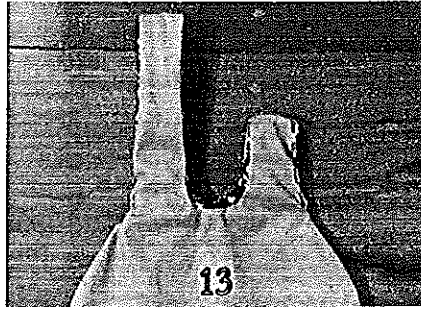

ผลงานสำเร็จ

หลักสูตรที่ ๓ “การออกแบบชั้นแสดงสินค้าขนาดเล็ก”
วิทยากร นางสาวอุทัยวรรณ ประสงค์เงิน
นางศิริพันธ์ มิ่งขวัญ



ชั้นแสดงสินค้าขนาดเล็ก



จัดทำโดย

คณะสถาปัตยกรรมศาสตร์และการออกแบบ

มหาวิทยาลัยเทคโนโลยีราชมงคลพระนคร

เนื้อหาการจัดทำชั้นวางสินค้าขนาดเล็ก

1. ลักษณะของชั้นวางสินค้าขนาดเล็ก
2. วัสดุและอุปกรณ์ในการจัดทำ
3. ขั้นตอนการทำชั้นวางสินค้าขนาดเล็ก
4. การนำไปใช้

1. ลักษณะของชั้นวางสินค้าขนาดเล็ก

1.1 ความหมายของการจัดแสดงสินค้า

การจัดแสดงสินค้า หมายถึง กิจกรรมส่งเสริมการขายโดยนำสินค้ามาจัดวางอย่างมีศิลปะ มองแล้วประทับใจ เห็นถึงคุณค่า



1.2 บทบาทสำคัญของการจัดแสดงสินค้า

หากการขายสินค้าปราศจากการจัดแสดงสินค้าหรือจัดแสดงได้ไม่ดี ไม่น่าสนใจ ความต้องการซื้อ ก็จะลดลง หรือหันไปซื้อสินค้าอื่นที่มีการนำเสนอที่น่าสนใจ การจัดวางที่ดึงดูดได้มากกว่า

บทบาทที่สำคัญ คือ เป็นเสมือนพนักงานขายที่ต้องดึงดูดลูกค้า กระตุ้นการตัดสินใจซื้อ ส่งผล โดยตรงต่อยอดขายสินค้า

2. วัสดุและอุปกรณ์ในการจัดทำ

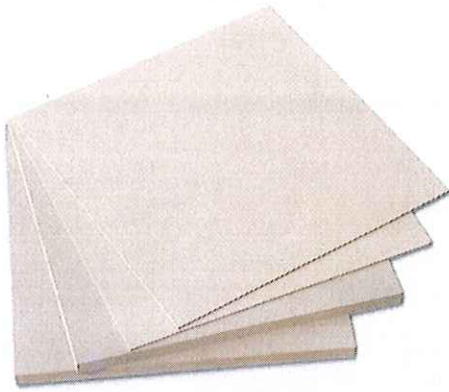

2.1 ไม้ MDF หรือ เศษไม้ที่มีลักษณะเป็นแผ่น



2.2 เลื่อยขนาดเล็กสำหรับเลื่อยไม้



2.3 ดินสอ ยางลบ และไม้บรรทัด

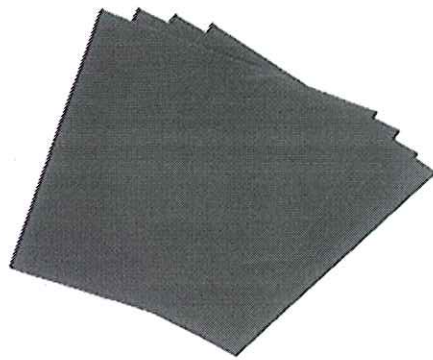

2.4 กระดาษทราย



2.5 สเปย์กาว



2.6 อุปกรณ์การตกแต่ง

3. ขั้นตอนการทำชั้นวางสินค้าขนาดเล็ก

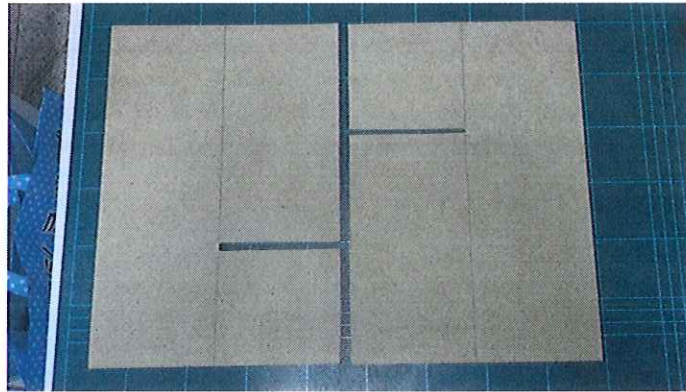

3.1 ร่างขนาดไม้ที่ต้องการตัดตามแบบ

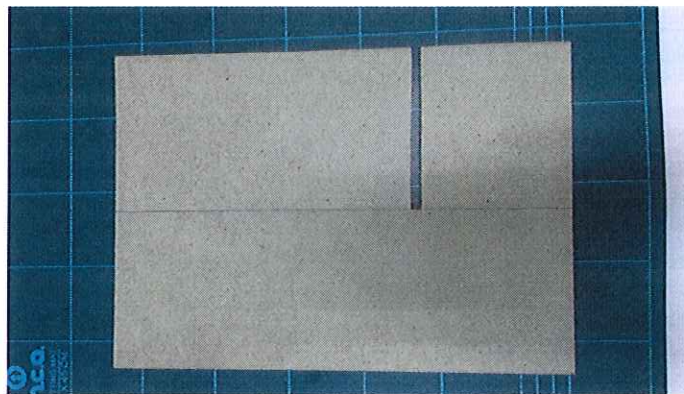

3.2 ตัดไม้ตามแบบที่ร่างไว้

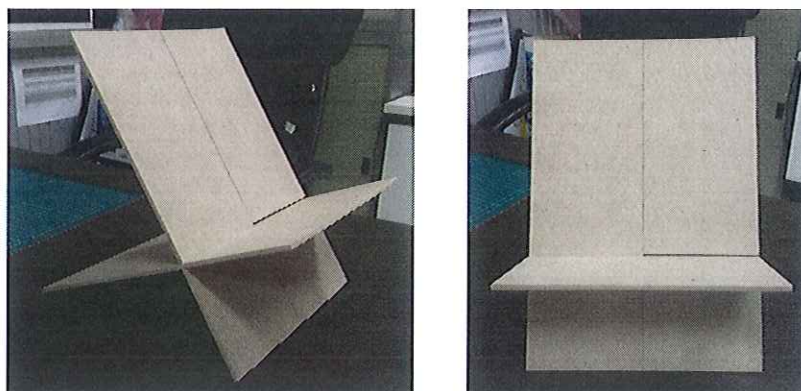

3.3 ประกอบไม้เข้าด้วยกัน

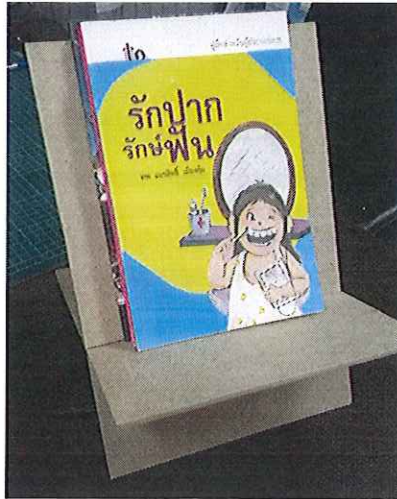
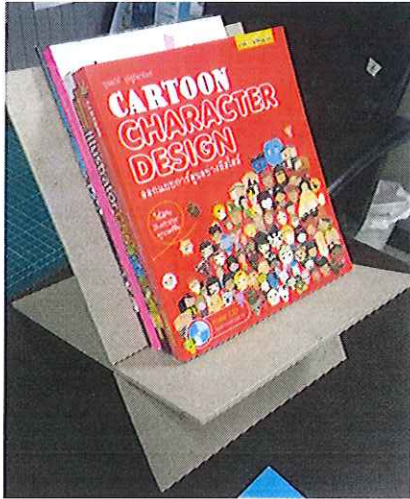

3.4 วางชิ้นงานให้สวยงาม



3.6 ตกแต่งตามความเหมาะสม

หลักสูตรที่ ๔ “การออกแบบกระดานสำหรับนำเสนอ
ผลิตภัณฑ์ชุมชน”
วิทยากร นายแทนศรีธธา อติอนุวรรตน์
นางสาวปรีณัน บานชื่น

การออกแบบ กระดานสำหรับนำเสนอผลิตภัณฑ์ชุมชน

โครงการบูรณาการแบบมีส่วนร่วมเพื่อพัฒนาคุณภาพชีวิตของชุมชน
ตามแนวทางปรัชญาเศรษฐกิจพอเพียงกิจกรรม “ส่งเสริมสมรรถนะผลิตภัณฑ์ชุมชน
บรรจุภัณฑ์ท้องถิ่นและสิ่งแวดล้อมทางสถาปัตยกรรม”

20 - 21 พฤษภาคม 2561

ณ วิสาหกิจชุมชนเห็ดเงินล้านบ้านสามเรือน อ.หนองหญ้าปล้อง จ.เพชรบุรี

รายละเอียดวัสดุและอุปกรณ์

- A** ไม้สนไสเรียบ ขนาดหน้าตัด 1" X 2" ยาว 1.20 เมตร
มากปลายไม้ 1 ด้าน ขนาด 2" X 2" ลึก 1/2"
และมากกลางไม้ขนาด 2" X 2" ลึก 1/2"
- B** ไม้สนไสเรียบ ขนาดหน้าตัด 1" X 2" ยาว 0.50 เมตร
มากปลายไม้ทั้ง 2 ด้าน ขนาด 2" X 2" ลึก 1/2"
- C** ไม้สนไสเรียบ ขนาดหน้าตัด 1" X 2" ยาว 0.50 เมตร
- D** แผ่นไม้กระดานสำหรับรองวาดรูป ขนาด 0.48 X 0.64 เมตร
- E** มานพับโลหะแบบกั้นทาง ขนาดความยาว 203 มม.
- F** สกรูสำหรับงานไม้ ขนาดความยาว 1.5 นิ้ว
- G** มานพับโลหะแบบปีกผีเสื้อ ขนาดความยาว 38 มม.
- H** ตะปูเข็มสำหรับงานไม้ ขนาดความยาว 0.5 นิ้ว

วัสดุ

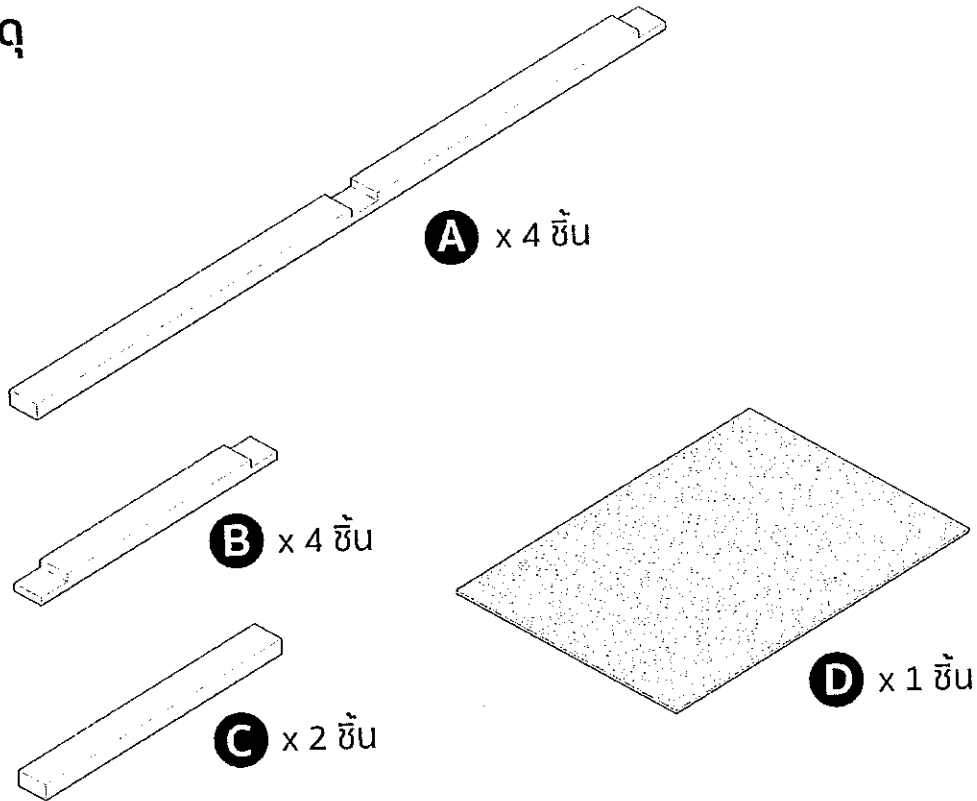

อุปกรณ์

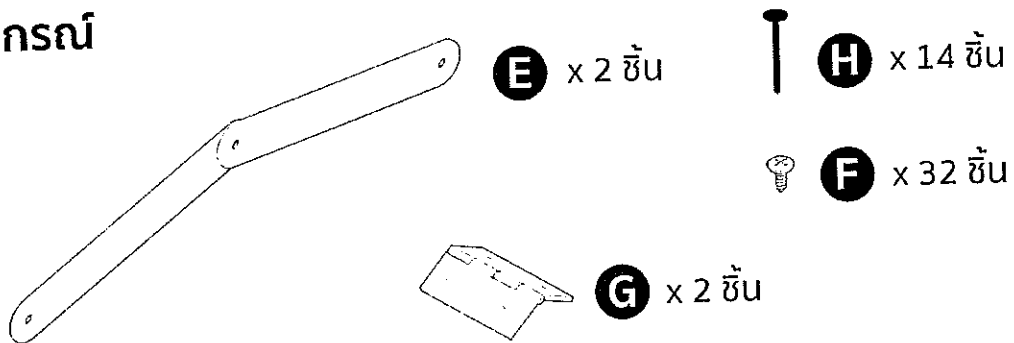

เครื่องมือ

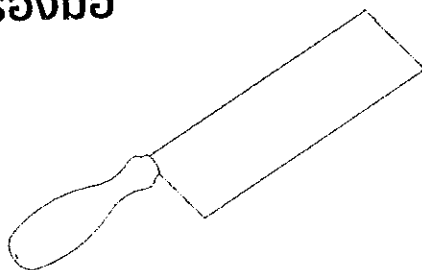

เลื่อย สำหรับงานไม้

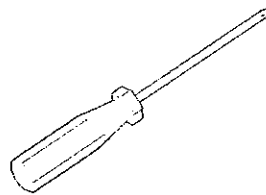

ไขควงหัวแฉก

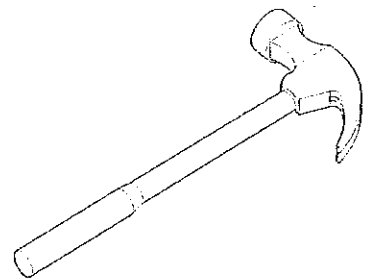

ค้อน

ขั้นตอนการประกอบ

1

ประกอบชิ้นส่วน
โครงสร้างหลัก
จำนวน 2 ชุด

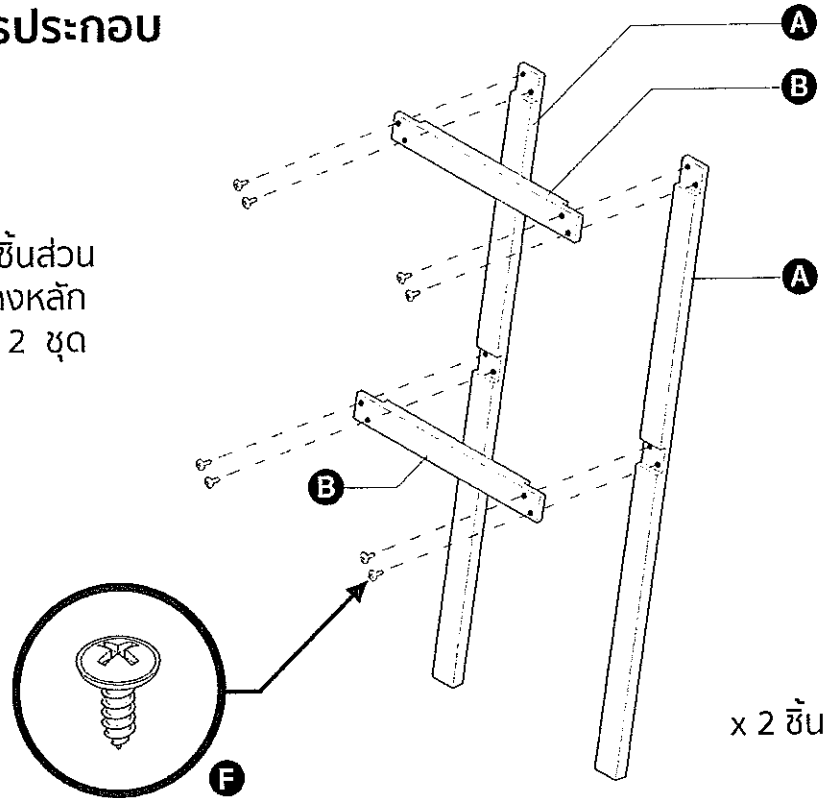

2

ประกอบ แท่นวางของ
และแผ่นกระดานสำหรับ
ติดแสดงผลงาน

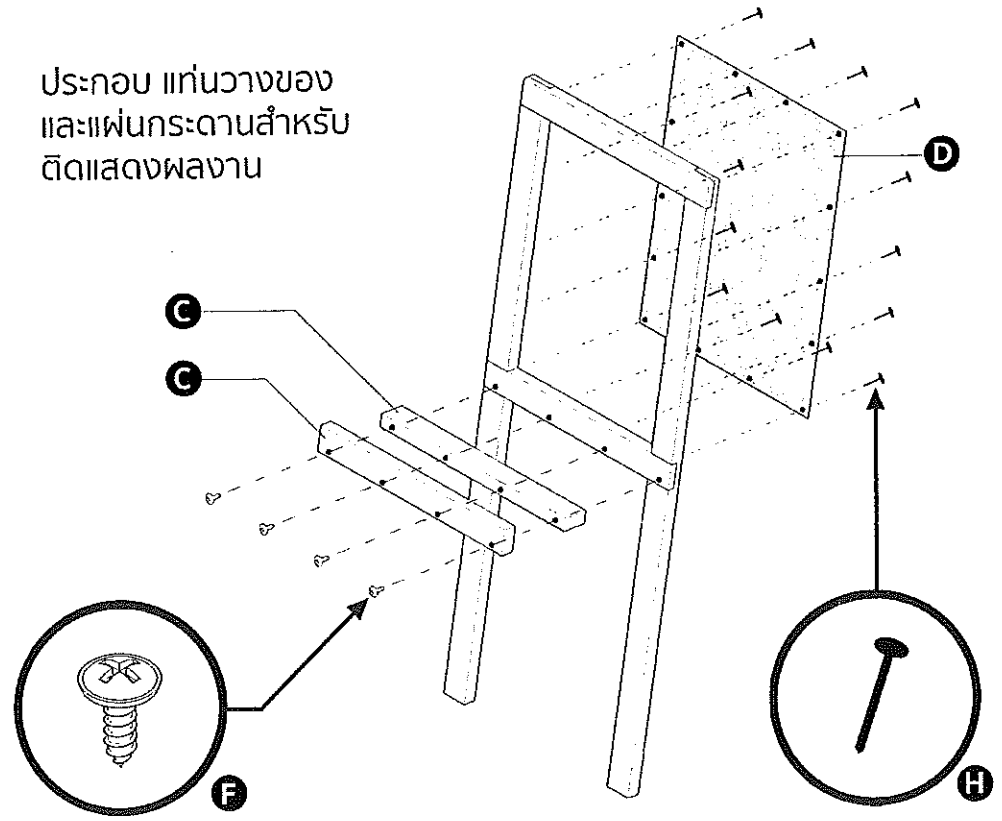

ขั้นตอนการประกอบ

3

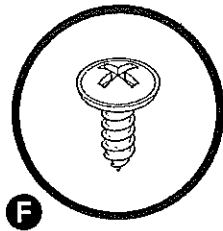

ติดตั้ง บานพับแบบ
ปีกผีเสื้อโดยยึดด้วย
สกรู ตามตำแหน่งใน
ภาพประกอบ

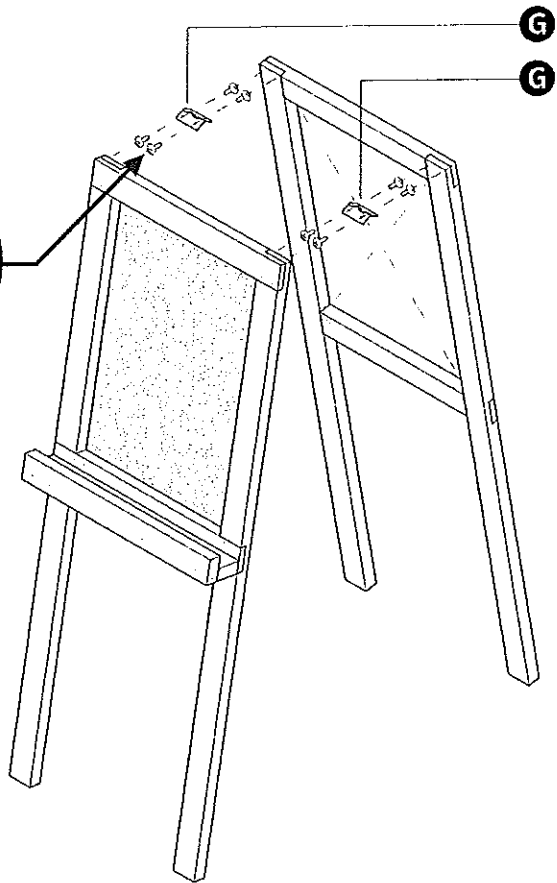

4

ติดตั้งบานพับแบบ
กันกางโดยยึดด้วย
สกรูตามตำแหน่งใน
ภาพประกอบ

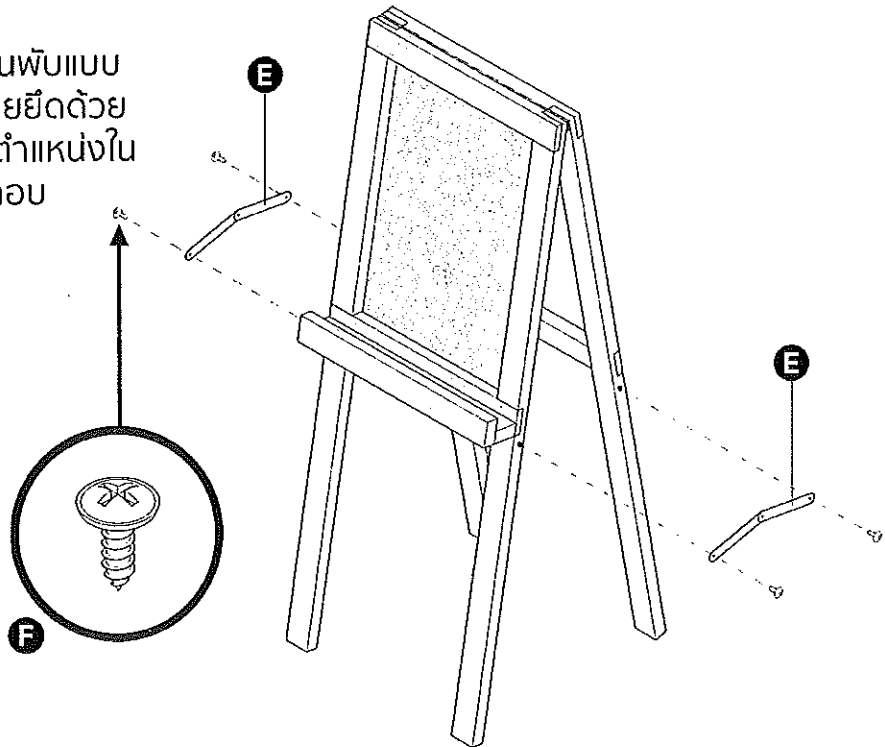

ขั้นตอนการประกอบ

5

ชิ้นงานที่ประกอบ
และติดตั้งเสร็จสมบูรณ์
พร้อมใช้งาน

Tip

เพื่อเพิ่มความสวยงาม
และคงทนของชิ้นงาน
สามารถทากับด้วยสี
หรือน้ำยารักษาเนื้อไม้
ในบริเวณชิ้นส่วนที่ทำ
จากไม้ได้

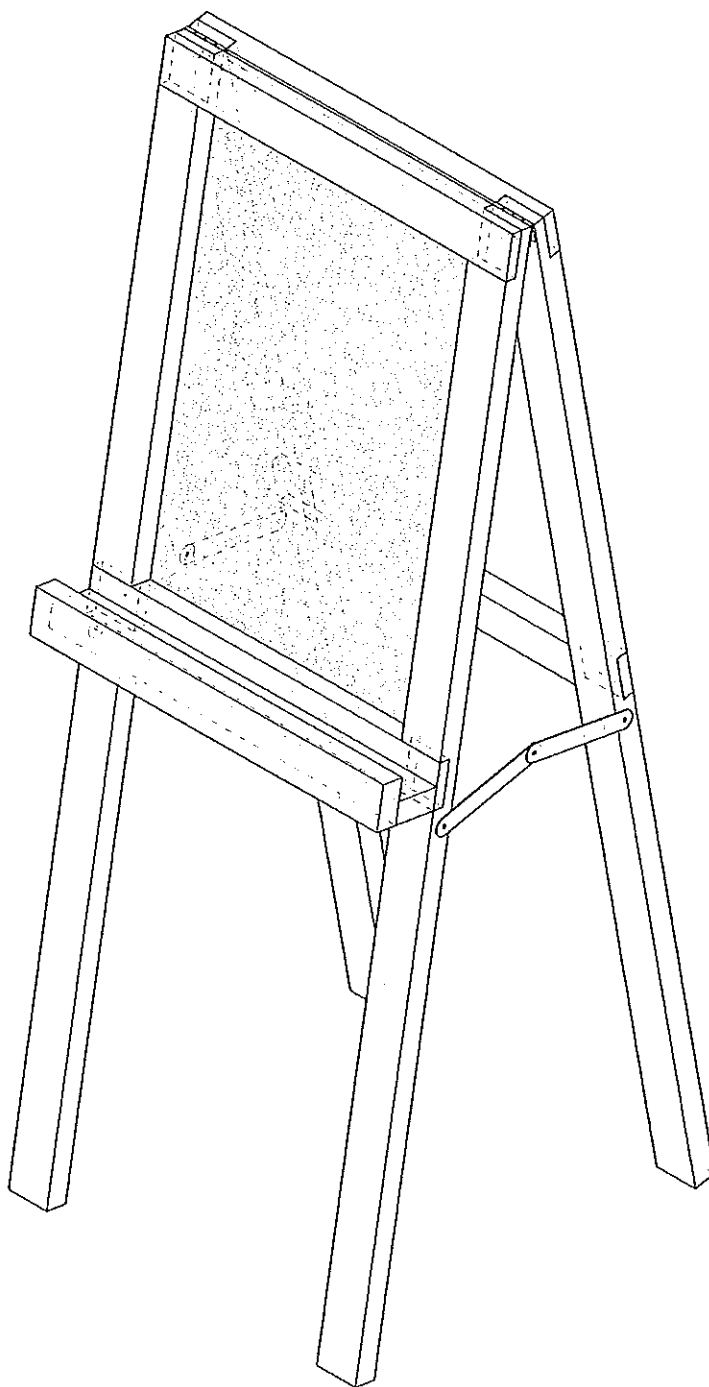

ประมวลภาพการฝึกอบรม









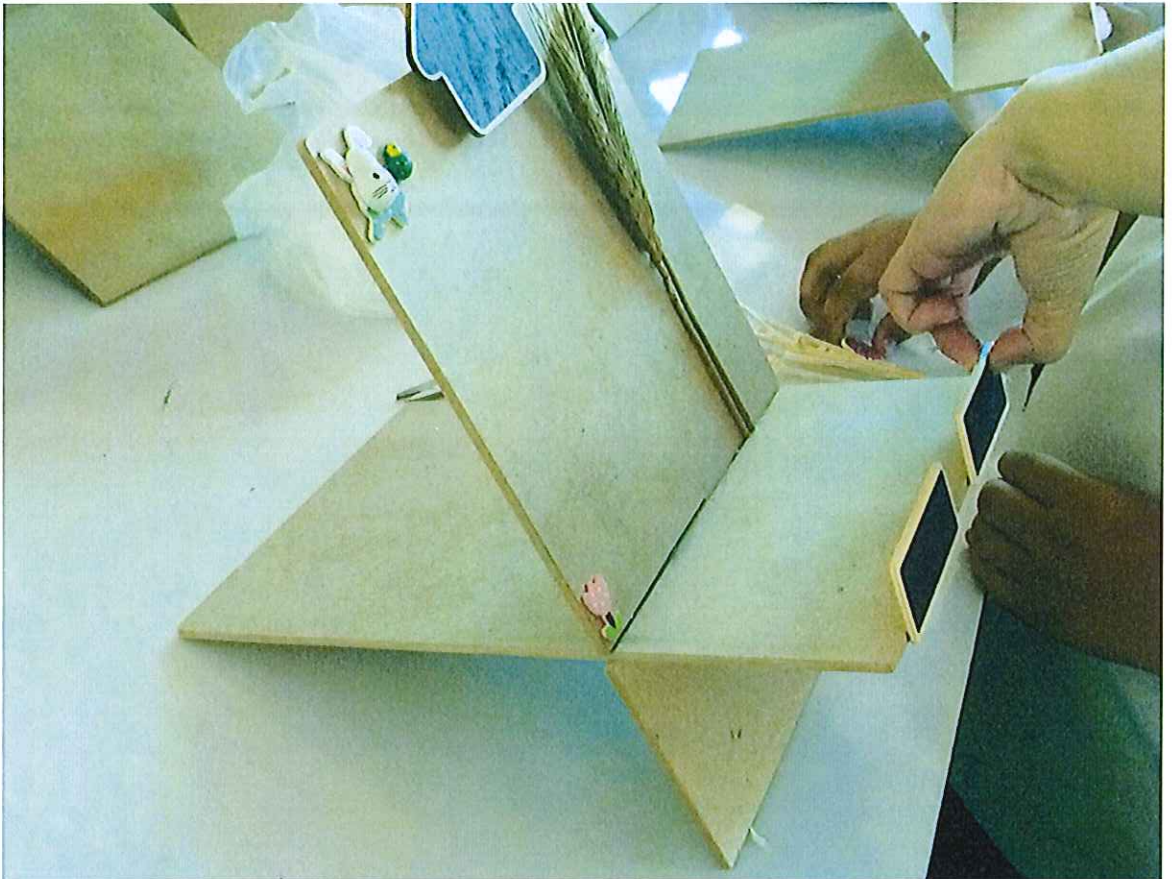

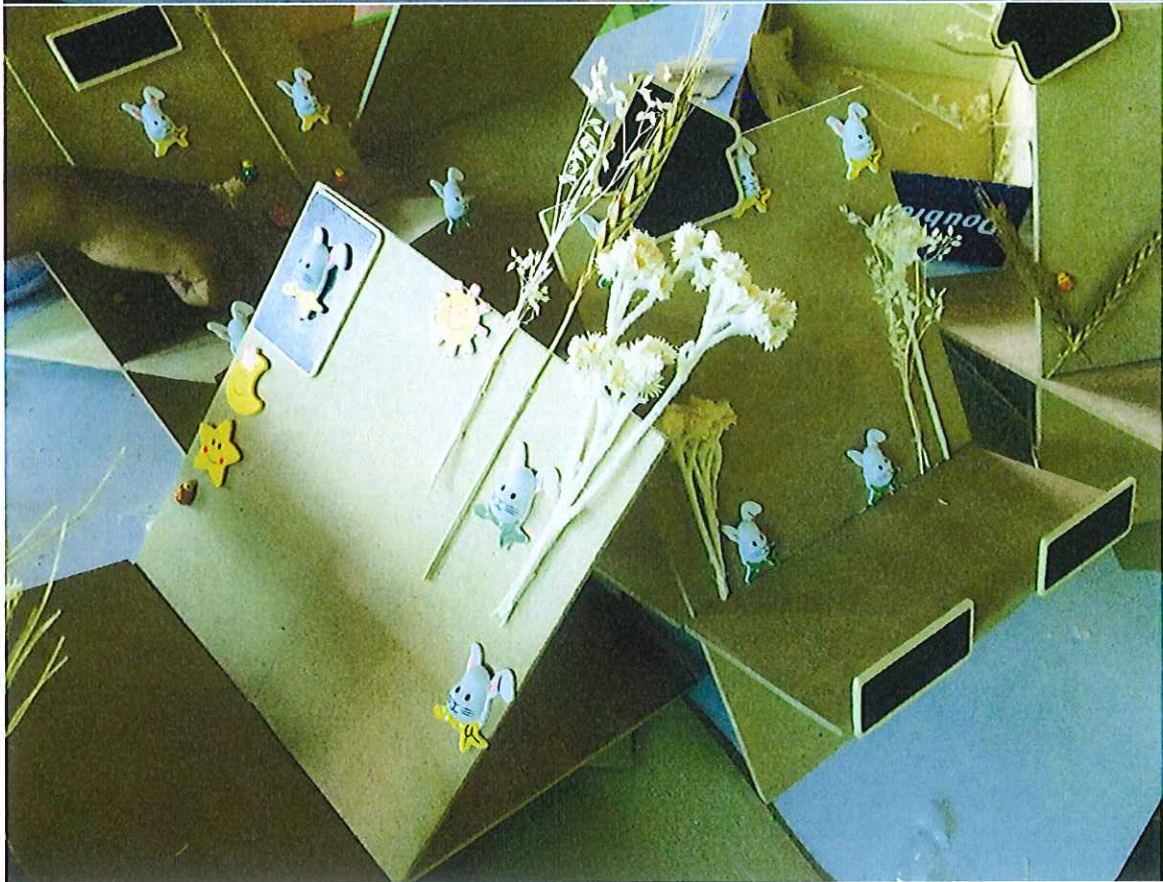
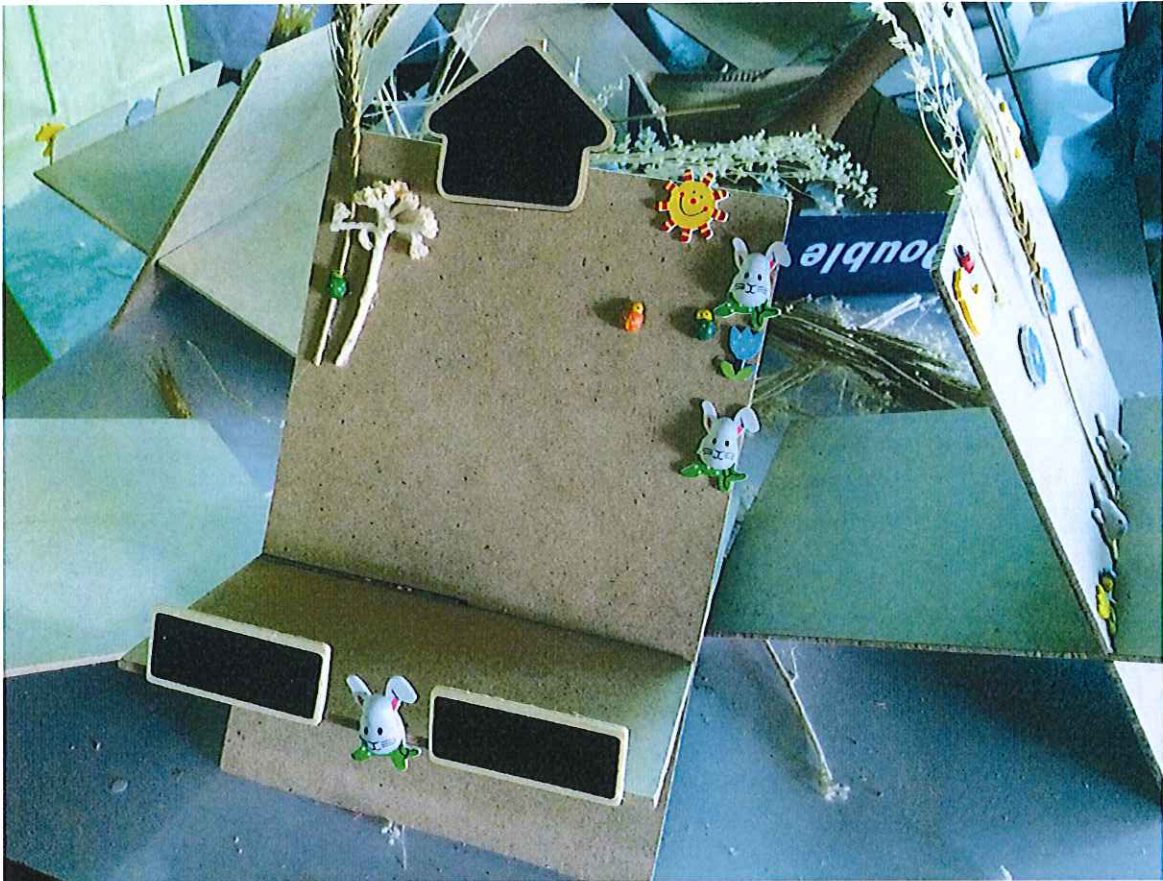



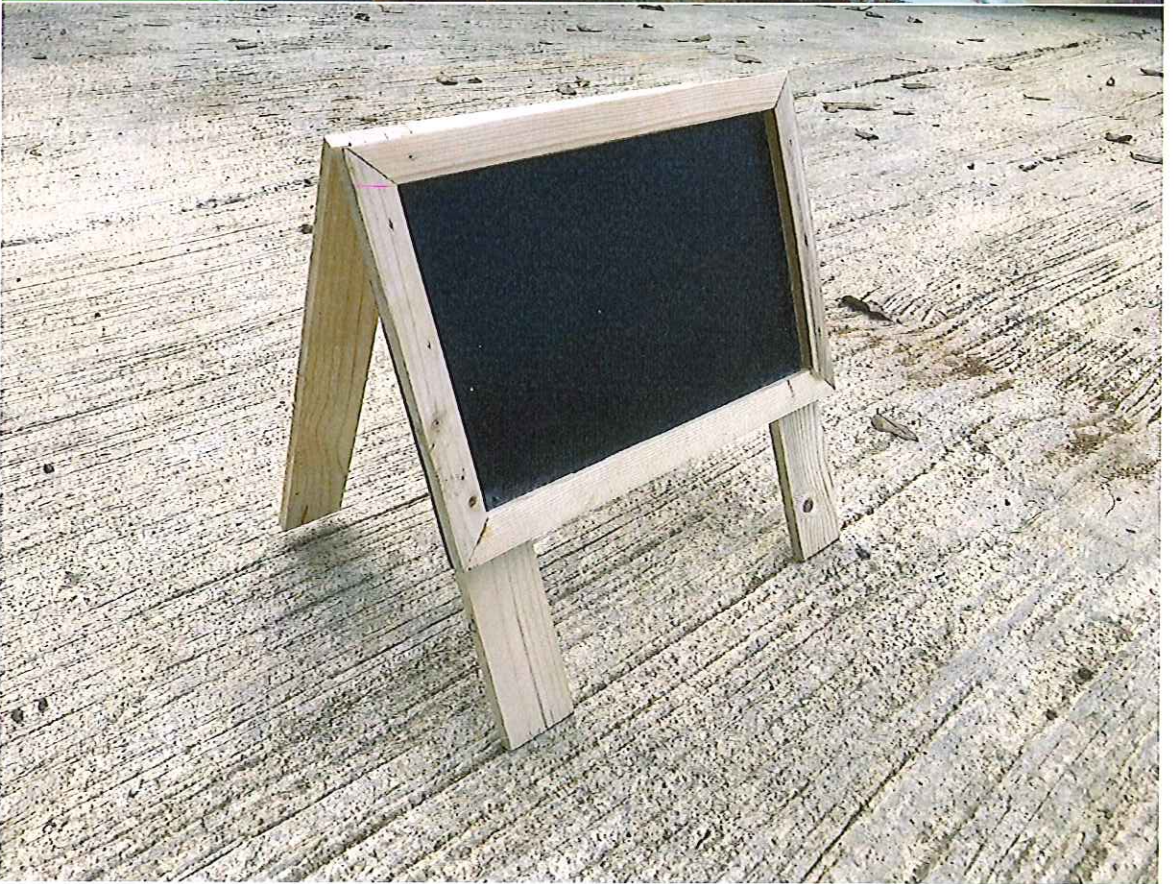
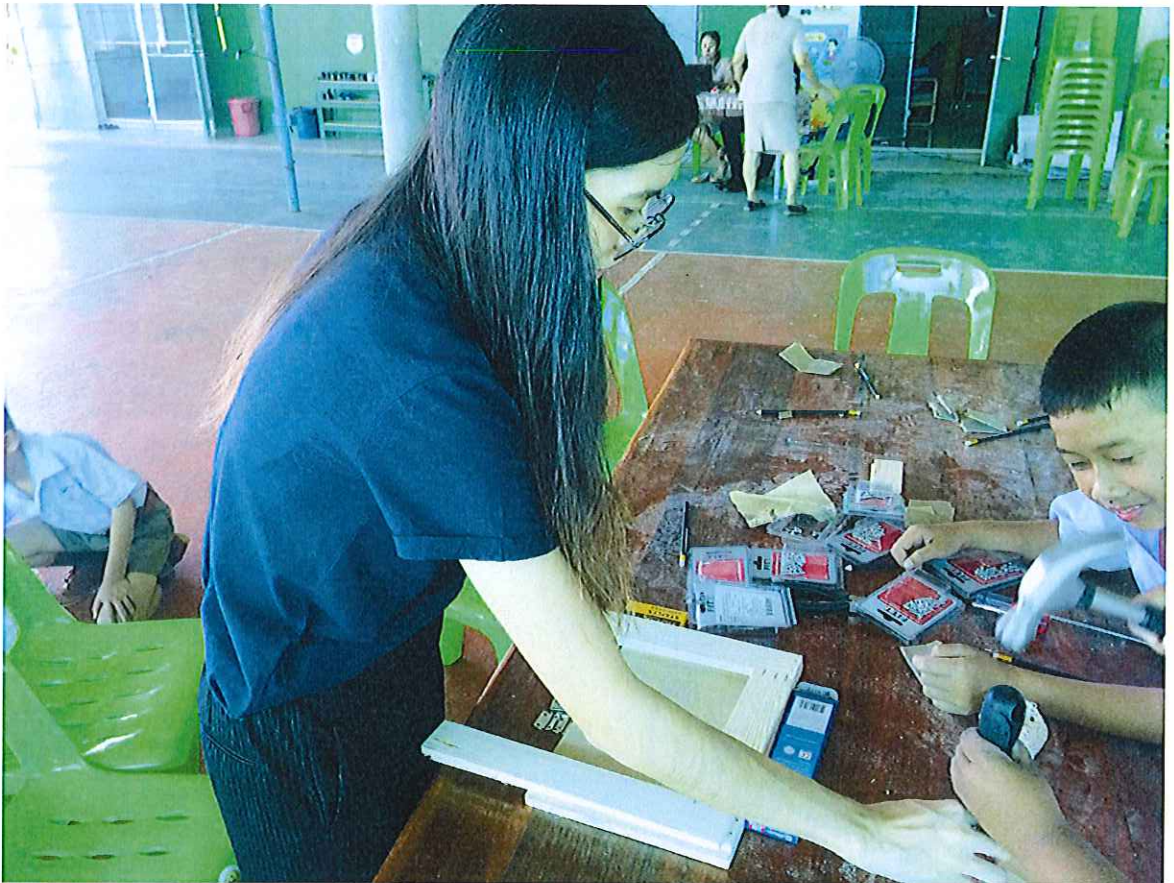

งบประมาณรายจ่ายประจำปีงบประมาณ พ.ศ. 2561

โครงการบริการวิชาการแก่สังคม

หน่วยงาน คณะสถาปัตยกรรมศาสตร์และการออกแบบ

ชื่อโครงการ โครงการบูรณาการแบบมีส่วนร่วมเพื่อพัฒนาคุณภาพชีวิตของชุมชนตามแนวทางปรัชญาเศรษฐกิจพอเพียงกิจกรรม “ส่งเสริมสมรรถนะผลิตภัณฑ์ชุมชน บรรจุกิจกรรมท้องถิ่นและสิ่งแวดล้อมทางสถาปัตยกรรม”

ลักษณะโครงการ

- 1.1. การอบรม (การบรรยาย/การฝึกปฏิบัติ)
- 1.2. การประชุม/การสัมมนาทางวิชาการหรือเชิงปฏิบัติการ
- 1.3. การดูงาน การฝึกศึกษา
- 1.4. การจัดงาน การจัดนิทรรศการ
- 1.5. การวิเคราะห์ การทดสอบ การตรวจสอบ
- 1.6. การฝึกอบรมเพื่อถ่ายทอดความรู้เทคโนโลยี
- 1.7. การให้บริการข้อมูล การเผยแพร่ความรู้ผ่านสื่อต่าง ๆ
- 1.8. อื่น ๆ

ความสอดคล้องกับประเด็นยุทธศาสตร์และกลยุทธ์ของมหาวิทยาลัย ตามแผนยุทธศาสตร์การพัฒนามหาวิทยาลัยเทคโนโลยีราชมงคลพระนคร (ประจำปีการศึกษา 2557 – 2561)

ประเด็นยุทธศาสตร์ที่ 1 การพัฒนาความเข้มแข็งในการจัดการศึกษาให้บัณฑิตมีคุณภาพตามมาตรฐาน พร้อมเข้าสู่ประชาคมอาเซียน

เป้าประสงค์ที่ 1 จัดการศึกษาด้านวิชาชีพและเทคโนโลยีที่สามารถแข่งขันได้ในระดับอาเซียน / นานาชาติ
กลยุทธ์ที่

- 1 การพัฒนาการจัดการศึกษาที่เน้นความเป็นเลิศทางวิชาการและความเชี่ยวชาญในวิชาชีพ
- 2 การนำมหาวิทยาลัยสู่ประชาคมอาเซียนและการเป็นที่ยอมรับในระดับนานาชาติ

เป้าประสงค์ที่ 2 ผลิตบัณฑิตให้เป็นคนดี คนเก่ง และมีทักษะในการดำรงชีวิตที่ดี
กลยุทธ์ที่

- 2 การนำมหาวิทยาลัยสู่ประชาคมอาเซียนและการเป็นที่ยอมรับในระดับนานาชาติ
- 3 การพัฒนาคุณภาพนักศึกษาที่สะท้อนอัตลักษณ์ของมหาวิทยาลัย

ประเด็นยุทธศาสตร์ที่ 2 การพัฒนาความเข้มแข็งงานวิจัยและงานสร้างสรรค์ที่มีคุณภาพเพื่อเพิ่มขีดความสามารถในการแข่งขันของประเทศ

เป้าประสงค์ที่ 3 จำนวนผลงานวิจัยและงานสร้างสรรค์ที่ได้มาตรฐาน มีคุณภาพและนำไปต่อยอดได้
กลยุทธ์ที่

- 4 การพัฒนางานวิจัยเชิงสร้างสรรค์

ประเด็นยุทธศาสตร์ที่ 3 การสร้างความเข้มแข็งของการบริหารจัดการและพัฒนาคุณภาพการศึกษา สู่วิชาการเป็นเลิศ

เป้าประสงค์ที่ 4 มีระบบบริหารจัดการที่คล่องตัว ยืดหยุ่นและมีประสิทธิภาพ
กลยุทธ์ที่

- 5 การพัฒนาบุคลากรเพื่อให้เป็นทรัพยากรบุคคลที่มีคุณภาพและมีคุณค่าของมหาวิทยาลัย
- 6 การเตรียมความพร้อมในการเป็นมหาวิทยาลัยในกำกับของรัฐ
- 7 การบริหารจัดการสู่องค์กรคุณภาพและมีธรรมาภิบาล

เป้าประสงค์ที่ 5 มีระบบประกันคุณภาพสู่ความเป็นเลิศทางการศึกษา
กลยุทธ์ที่

- 7 การบริหารจัดการสู่องค์กรคุณภาพและมีธรรมาภิบาล

ประเด็นยุทธศาสตร์ที่ 4 การส่งเสริมการให้บริการวิชาการและการพัฒนาอาชีพ

เป้าประสงค์ที่ 6 เป็นแหล่งให้บริการวิชาการวิชาชีพที่ได้มาตรฐานเป็นที่ยอมรับของสังคม
กลยุทธ์ที่

- 8 การบริการวิชาการที่มีศักยภาพในการพัฒนาประเทศอย่างยั่งยืน

ประเด็นยุทธศาสตร์ที่ 5 การส่งเสริมการทำนุบำรุงศิลปวัฒนธรรม และรักษาสิ่งแวดล้อมให้คงอยู่อย่างมั่นคงเพื่อ
สร้างคุณค่าทางสังคมและเพิ่มมูลค่าทางเศรษฐกิจ

เป้าประสงค์ที่ 7 สร้างจิตสำนึกและสร้างค่านิยมให้เกิดความรักในศิลปวัฒนธรรมไทยภูมิปัญญาท้องถิ่นและ
รักษาสิ่งแวดล้อมอย่างยั่งยืน

กลยุทธ์ที่

- 9 การทำนุบำรุงศิลปวัฒนธรรมและสิ่งแวดล้อมที่เป็นภูมิปัญญาไทยและภูมิปัญญาของโลก

ความสอดคล้องกับตัวชี้วัดด้านการบริการวิชาการ

- มีการบูรณาการกับพันธกิจอื่น คือ

- การเรียนการสอนวิชา.....09-112-202 การออกแบบผลิตภัณฑ์อุตสาหกรรม 2
-09-112-208 คอมพิวเตอร์เพื่อการออกแบบและผลิต 1....

- การวิจัย
-

- การทำนุบำรุงศิลปวัฒนธรรม
-

- มีการสร้างเครือข่ายความร่วมมือกับหน่วยงาน

-
-

- ความต้องการของกลุ่มเป้าหมาย.....(หลักฐานประกอบ อาทิ ความต้องการของภาครัฐเอกชน
ชุมชน ภาคประชาชน เป็นต้น) ตามแบบ สวพ.-บว.02.03.04 หรืออื่น ๆ

ผู้รับผิดชอบโครงการ

นางสาวยุวดี พรธราพงศ์

รองคณบดีฝ่ายวิชาการและวิจัย

หัวหน้าโครงการ

นางสาวปริญัน บานชื่น

หัวหน้างานบริการวิชาการแก่สังคม

หลักการและเหตุผล

วิสาหกิจชุมชนเกิดขึ้นจากการนำเอาแนวทางเศรษฐกิจชุมชนหรือแนวทางเศรษฐกิจพอเพียงมาพัฒนาอย่างต่อเนื่องและเป็นระบบ คำว่า “วิสาหกิจชุมชน” นั้นสามารถใช้คำว่า “ธุรกิจชุมชน” แทนได้ อันเนื่องมาจากว่าชุมชนไม่ใช่รัฐ ดังนั้นสถาน-ประกอบการที่ชุมชนเป็นเจ้าของก็ต้องจัดว่าเป็นของภาคเอกชนเช่นเดียวกัน แต่ในความเป็นจริงแล้วถ้าหากใช้คำว่าธุรกิจนั้นก็หมายถึงการแสวงหากำไรเป็นที่ตั้ง แต่สถานประกอบการที่ชุมชนเป็นเจ้าของนั้นกลับมีแนวคิดที่เน้นการพึ่งพาอาศัยกันมากกว่าการแสวงหากำไร ดังนั้นจึงควรใช้คำว่า “วิสาหกิจชุมชน” เช่นเดียวกับ “รัฐวิสาหกิจ” ที่หลายคนรู้จัก โดยวิสาหกิจชุมชนนั้นจัดเป็นกลุ่มกิจกรรมของชุมชนที่ชุมชนคิดได้จากการเรียนรู้ ไม่ใช่กิจกรรมเดียว ๆ ที่ทำเพื่อมุ่งสู่ตลาดใหญ่ และไม่ใช้กิจกรรมที่ซับซ้อนอะไร ล้วนแล้วแต่เป็นการทำกินทำใช้ทดแทนการซื้อจากตลาดได้ และเป็นการจัดการระบบการผลิตและบริการที่มีอยู่ในชีวิตประจำวัน เช่น การจัดการเรื่องข้าว หมู เห็ด เป็ด ไก่ ผัก ผลไม้ น้ายาสระผม สบู่ น้ายาล้างจาน หรืออื่น ๆ ที่ชุมชนทำได้เองโดยไม่ยุ่งยากนัก การทำกินทำใช้ทดแทนการซื้อเป็นการลดรายจ่ายและยังช่วยให้ระบบเศรษฐกิจใหญ่เข้มแข็งขึ้น นอกจากนี้ยังเป็นการจัดระบบเศรษฐกิจใหม่ให้เป็นฐานที่เป็นจริงในชุมชน เพราะถ้าชุมชนเข้มแข็งพึ่งพาตนเองได้ กระแสพระราชดำรัสของพระบาทสมเด็จพระเจ้าอยู่หัวได้ทรงเปรียบเศรษฐกิจพอเพียงเหมือนเสาเข็มของตึกที่ทำให้ตึกมั่นคงแข็งแรงเศรษฐกิจของประเทศก็จะเข้มแข็งและอยู่ได้ ที่ผ่านมาระบบเศรษฐกิจในประเทศเปรียบเหมือนการสร้างตึกที่มีฐานแคบ ถ้าฐานไม่แข็งแรง ตึกก็พังลงมา ดังนั้น วิสาหกิจชุมชนจึงมีความสำคัญในการสร้างฐานมั่นคงให้กับประเทศได้ โดยกระตุ้นเศรษฐกิจระดับรากหญ้าให้เข้มแข็งและกระจายโอกาสการประกอบอาชีพให้เกิดการสร้างงาน สร้างรายได้ และลดภาระค่าใช้จ่ายให้ประชาชนส่วนใหญ่ของประเทศสามารถพึ่งตนเองได้มากขึ้น

วิสาหกิจชุมชนจึงมีลักษณะที่สำคัญอยู่ 7 อย่างด้วยกัน ซึ่งถือเป็นองค์ประกอบของวิสาหกิจชุมชน คือ

1. ชุมชนเป็นเจ้าของกิจการเอง แต่อย่างไรก็ดี คนนอกอาจมีส่วนร่วมโดยอาจมีการถือหุ้นได้เพื่อการมีส่วนร่วม ร่วมมือ และให้ความช่วยเหลือ แต่ไม่ใช่หุ้นใหญ่ทำให้มีอำนาจในการตัดสินใจ
2. ผลผลิตมาจากกระบวนการในชุมชน ซึ่งอาจจะนำวัตถุดิบบางส่วนมาจากภายนอกได้แต่เน้นการใช้ทรัพยากรในท้องถิ่นให้มากที่สุด
3. ริเริ่มสร้างสรรค์เป็นนวัตกรรมของชุมชน เพื่อการพัฒนาศักยภาพของชุมชนซึ่งมีความรู้ภูมิปัญญา หากมีกระบวนการเรียนรู้ที่เหมาะสมเกิดมีความเชื่อมั่นในตัวเองก็จะริเริ่มสร้างสรรค์สิ่งใหม่ ๆ ได้โดยไม่เอาแต่เลียนแบบหรือแสวงหาสูตรสำเร็จ
4. มีฐานภูมิปัญญาท้องถิ่นผสมผสานกับภูมิปัญญาสากล ฐานภูมิปัญญาท้องถิ่นเป็นฐานทุนที่สำคัญ เป็นการสืบทอดภูมิปัญญาท้องถิ่น โดยปรับประยุกต์ให้ทันสมัย ผสมผสานกับความรู้ภูมิปัญญาสากลหรือจากที่อื่น
5. มีการดำเนินการแบบบูรณาการเชื่อมโยงกิจกรรมต่าง ๆ อย่างเป็นระบบ ไม่ใช่ทำแบบโครงการเดียว คล้ายกับปลูกพืชเดียว แต่เป็นการทำแบบวนเกษตร คือ มีหลาย ๆ กิจกรรมประสานผนึกพลัง (synergy) และเกื้อกูลกัน (cluster)
6. มีกระบวนการเรียนรู้เป็นหัวใจหลัก การเรียนรู้คือหัวใจของกระบวนการพัฒนา วิสาหกิจชุมชน หากไม่มีการเรียนรู้ก็จะมีแต่การเลียนแบบ การหาสูตรสำเร็จโดยไม่มีความคิดสร้างสรรค์ใหม่ ๆ หากไม่มีการเรียนรู้ก็จะมีวิสาหกิจชุมชนบนฐานความรู้ แต่บนฐานความรู้สึก ความอยาก ความต้องการตามทีสื่อในสังคมกระตุ้นให้เกิด ทำให้ความอยากกลายเป็นความจำเป็นสำหรับชีวิตไปหมด

7. มีการพึ่งตนเองเป็นเป้าหมาย การพึ่งตนเองคือเป้าหมายอันดับแรกและสำคัญที่สุดของวิสาหกิจชุมชน ถ้าหากพลาดเป้าหมายนี้คือพลาดเป้า วิสาหกิจชุมชนจะกลายเป็นธุรกิจที่มีเป้าหมายที่กำไรก่อนที่จะคิดทำให้รอด ไม่พัฒนาเป็นขั้นเป็นตอนให้เกิดความมั่นคงก่อนที่จะก้าวไปพัฒนาธุรกิจ

กลุ่มวิสาหกิจชุมชนเห็ดเงินล้านบ้านสามเรือน อำเภอหนองหญ้าปล้อง จังหวัดเพชรบุรี เกิดจากการรวมตัวกันของสมาชิกในชุมชนที่ดำเนินการจัดทำวิสาหกิจชุมชนเพื่อจำหน่ายให้กับนักท่องเที่ยว และจำหน่ายให้กับประชาชนทั่วไป และได้รับร่วมจัดแสดงผลภัณฑ์ชุมชนในงานจัดแสดงสินค้า ต่อมาได้สมัครเข้าเป็นสมาชิกของกลุ่มซึ่งในกลุ่มจะมีกิจกรรมหลากหลายกิจกรรม และได้จัดทำระเบียบข้อบังคับกลุ่ม เพื่อให้การบริหารจัดการของกลุ่มดำเนินตามวัตถุประสงค์ของกลุ่ม สินค้าของกลุ่มสามารถส่งจอบได้ เช่น เห็ดหูหนู เห็ดนางฟ้า เห็ดหลินจืออบแห้ง เครื่องดื่มเห็ดสกัด เป็นต้น หรือจะสั่งทำเป็นพิเศษ เพื่อใช้เป็นของฝากต่าง ๆ ก็สามารถดำเนินการได้ ในการพัฒนาศักยภาพการแข่งขันของกลุ่มชุมชนเห็ดเงินล้านบ้านสามเรือน อำเภอหนองหญ้าปล้อง จังหวัดเพชรบุรี อย่างยั่งยืนนั้น จำเป็นต้องสร้างวัฒนธรรมแห่งการเปลี่ยนแปลงบนพื้นฐานความคิดและความเข้าใจที่ถูกต้องอย่างมีเหตุมีผลและสอดคล้องกับความต้องการของตลาด ซึ่งสถาบันการศึกษาสามารถที่จะเข้ามาให้การสนับสนุนด้านการพัฒนาดังกล่าวได้เนื่องจากสถาบันการศึกษาเป็นแหล่งรวมความรู้และประสบการณ์ต่างๆ ของนักวิจัย นักวิชาการ และผู้เชี่ยวชาญในหลากหลายสาขาวิชา ซึ่งสามารถประสานงานแบบบูรณาการเพื่อให้เกิดระบบเชื่อมโยงการถ่ายทอดการพัฒนาด้านการผลิต การถ่ายทอดเทคโนโลยี การออกแบบ การเงิน การตลาด และการคุ้มครองงานออกแบบผลิตภัณฑ์ใหม่ด้วยการจดสิทธิบัตรในงานสิ่งประดิษฐ์คิดค้นที่ชุมชนรังสรรค์ขึ้นกับกรมทรัพย์สินทางปัญญา รวมถึงการพัฒนาทัศนคติของเยาวชนในชุมชนให้เห็นถึงความสำคัญและคุณค่าของการสืบทอดการผลิตผลิตภัณฑ์ของกลุ่มวิสาหกิจชุมชนเห็ดเงินล้านบ้านสามเรือน อำเภอหนองหญ้าปล้อง จังหวัดเพชรบุรี อย่างต่อเนื่องซึ่งเป็นการเสริมต่อในด้านความยั่งยืนของวิสาหกิจชุมชนในท้องถิ่น คือ การพัฒนาทายาทสืบทอดทางธุรกิจชุมชน เบอร์ติดต่อแกนนำ นายสิทธิชัย ปานะดิษฐ์ ผอ.สวัสดิการสังคม 086-336-9739 / นายวัฒนา ช่อผกา ประธานกลุ่ม 087-000-7505

วัตถุประสงค์

1. เพื่อถ่ายทอดความรู้และเทคโนโลยีการพัฒนาผลิตภัณฑ์และบรรจุภัณฑ์ท้องถิ่นเพื่อยกระดับเศรษฐกิจภายในชุมชน
2. เพื่อจัดฝึกอบรมเชิงปฏิบัติการพัฒนาผลิตภัณฑ์และบรรจุภัณฑ์ท้องถิ่นเพื่อยกระดับเศรษฐกิจภายในชุมชน
3. เพื่อพัฒนาความสามารถและศักยภาพในการพัฒนาผลิตภัณฑ์และบรรจุภัณฑ์ท้องถิ่นเพื่อยกระดับเศรษฐกิจภายในชุมชน จำนวน 60 คน

กลุ่มเป้าหมาย

สมาชิกภายในวิสาหกิจชุมชนเห็ดเงินล้านบ้านสามเรือน อำเภอหนองหญ้าปล้อง จังหวัดเพชรบุรี จำนวน 60 คน

สถานที่ดำเนินการ

วิสาหกิจชุมชนเห็ดเงินล้านบ้านสามเรือน อำเภอหนองหญ้าปล้อง จังหวัดเพชรบุรี

ระยะเวลาดำเนินการ

21-22 พฤษภาคม 2561

การดำเนินโครงการ (ขั้นตอนหรือวิธีการดำเนินงานโครงการ)

1. จัดทำร่างและรายละเอียดโครงการฯ
2. นำเสนอผู้บริหารเพื่อขอความเห็นชอบในหลักการเบื้องต้น
3. ปรับรายละเอียดโครงการตามความเห็นชอบของผู้บริหาร
4. ขออนุมัติโครงการ
5. ประสานแผน วิทยากรและทรัพยากรดำเนินงาน
6. ดำเนินโครงการฝึกอบรม
7. ติดตามและประเมินผลการนำความรู้ไปใช้ประโยชน์
8. รายงานผลการดำเนินโครงการ

บรรยายและฝึกอบรมเชิงปฏิบัติด้านการพัฒนาผลิตภัณฑ์และบรรจุภัณฑ์ท้องถิ่นเพื่อยกระดับเศรษฐกิจภายในชุมชน
ผู้ที่มีส่วนร่วม รวม 71 คน 4 กลุ่มกิจกรรม ประกอบด้วย

1. วิทยากร จำนวน 8 คน
2. คณะกรรมการดำเนินงาน จำนวน 3 คน
3. ผู้ฝึกอบรม จำนวน 60 คน

กิจกรรม	ปี พ.ศ. 2560			ปี พ.ศ. 2561								
	ไตรมาสที่ 1			ไตรมาสที่ 2			ไตรมาสที่ 3			ไตรมาสที่ 4		
	ต.ค.	พ.ย.	ธ.ค.	ม.ค.	ก.พ.	มี.ค.	เม.ย.	พ.ค.	มิ.ย.	ก.ค.	ส.ค.	ก.ย.
1.จัดทำร่างและรายละเอียดโครงการฯ	■											
2.นำเสนอผู้บริหารเพื่อขอความเห็นชอบ ในหลักการเบื้องต้น	■	■										
3.ปรับรายละเอียดโครงการตามความ เห็นชอบของผู้บริหาร		■	■									
4.ขออนุมัติโครงการ			■	■	■							
5.ประสานแผน วิทยากรและทรัพยากร ดำเนินงาน				■	■	■	■	■				
6.ดำเนินโครงการประชุมสัมมนา								■	■			
7.รายงานผลการจัดโครงการ									■	■	■	■
8.ติดตามการนำความรู้ไปใช้ประโยชน์											■	■
9.รายงานการประเมินผลโครงการฉบับ สมบูรณ์												■

แผนการใช้จ่ายงบประมาณ (ระบุจำนวนเงินงบประมาณ)

รายการ	ต.ค.	พ.ย.	ธ.ค.	ม.ค.	ก.พ.	มี.ค.	เม.ย.	พ.ค.	มิ.ย.	ก.ค.	ส.ค.	ก.ย.
เบิกจ่ายเงิน								200,000				

งบประมาณ

1. ค่าตอบแทน

รวม 28,800 บาท

- ค่าตอบแทนวิทยากรภายใน (8 คน x 12 ชั่วโมง x 300 บาท)		28,800	บาท
2. ค่าใช้สอย	รวม	43,920	บาท
- ค่าอาหารว่างและเครื่องดื่ม (71 คน x 4 มื้อ x 30 บาท)		8,520	บาท
- ค่าอาหารกลางวัน (71 คน x 2 มื้อ x 100 บาท)		14,200	บาท
- ค่ายานพาหนะพร้อมเชื้อเพลิง (2 คัน x 2 วัน x 3,500 บาท)		14,000	บาท
- ค่าที่พัก (10 คน x 600 บาท x 1 คืน)		6,000	บาท
- ค่าที่พัก (1 คน x 1,200 บาท x 1 คืน)		1,200	บาท
3. ค่าวัสดุ	รวม	127,280	บาท
- ค่าวัสดุสำนักงาน		20,000	บาท
- ค่าวัสดุฝึกอบรม		105,000	บาท
- ค่าป้ายประชาสัมพันธ์โครงการและวัสดุอัดขยายภาพ		2,280	บาท
	<u>รวมงบประมาณทั้งสิ้น</u>	<u>200,000</u>	<u>บาท</u>

หมายเหตุ ขอถ่ายโอนค่าใช้จ่ายทุกรายการ โดยเบิกจ่ายจริงตามหลักเกณฑ์ที่กำหนด ไม่เกินงบประมาณที่ได้รับอนุมัติ

ส่วนที่ 2 งบประมาณที่ใช้ในการติดตามผลการนำไปใช้ประโยชน์ของผู้รับบริการหลังจากการรับบริการไปแล้ว (ถ้ามีให้แสดงรายละเอียดงบประมาณที่ใช้ในการติดตามผลฯ และต้องเบิกจ่ายภายในปีงบประมาณนั้นๆ)

การประเมินผลโครงการ

- ระบุว่าผลการดำเนินงานโครงการฯ ตอบสนองตัวชี้วัดและค่าเป้าหมายข้อใดตามแผนยุทธศาสตร์การพัฒนามหาวิทยาลัยเทคโนโลยีราชมงคลพระนคร ประจำปีการศึกษา 2559 (หน้า 84-89) ซึ่งต้องสอดคล้องกับประเด็นยุทธศาสตร์ของ มหาวิทยาลัยฯ ที่หน่วยงานเลือกไว้ในด้านหน้าโครงการฯ และระบุว่าโครงการฯ ที่ดำเนินการเป็นโครงการหลักหรือโครงการสนับสนุน ที่ส่งผลให้ตัวชี้วัดตามแผนยุทธศาสตร์การพัฒนามหาวิทยาลัยเทคโนโลยีราชมงคลพระนคร สำเร็จ (ทั้งนี้ ผลการดำเนินงานของโครงการฯ อาจตอบสนองได้มากกว่า 1 ตัวชี้วัด และขอให้จัดลำดับความสำคัญของตัวชี้วัดด้วย)

เป็นโครงการหลัก ที่ตอบสนองตัวชี้วัด

1. จำนวนการให้บริการวิชาการที่เกิดประโยชน์ต่อสังคม
2. จำนวนหมู่บ้าน/ชุมชนที่ได้รับการยกระดับคุณภาพชีวิต
3. เครือข่ายการให้บริการวิชาการ

เป็นโครงการสนับสนุน ที่ตอบสนองตัวชี้วัด.....

- ระบุตัวชี้วัดผลสำเร็จของโครงการ เช่น

ตัวชี้วัดระดับผลลัพธ์

- ผู้เข้ารับบริการนำความรู้ไปใช้ประโยชน์ ไม่น้อยกว่าร้อยละ ๘๖
- ความพึงพอใจของผู้รับบริการวิชาการและวิชาชีพ ต่อประโยชน์จากการบริการ

ไม่น้อยกว่าร้อยละ ๘๕

ตัวชี้วัดระดับผลผลิต

- จำนวนผู้รับบริการ จำนวน ๒๐ คน
- ความพึงพอใจของผู้รับบริการในกระบวนการให้บริการ ไม่น้อยกว่าร้อยละ ๙๐

• ระบุวิธีการประเมินผล เช่น

- ทำแบบทดสอบก่อน-หลังการดำเนินโครงการ
- มีการสังเกตการณ์การมีส่วนร่วม
- ทำแบบประเมินโครงการ เมื่อสิ้นสุดโครงการ

ผลที่คาดว่าจะได้รับ

1. ผู้เข้าร่วมฝึกอบรมมีความรู้และความเข้าใจเกี่ยวกับทางการพัฒนาผลิตภัณฑ์และบรรจุภัณฑ์ท้องถิ่น เพื่อยกระดับเศรษฐกิจภายในชุมชน
2. ผลิตภัณฑ์ชุมชนและบรรจุภัณฑ์ท้องถิ่นที่สามารถจำหน่ายและใช้เป็นรูปแบบสินค้า

การรายงานผล

รายงานผลการดำเนินงานตามแบบรายงาน ที่กองนโยบายและแผน กำหนด และส่งรายงานฉบับสมบูรณ์ เมื่อโครงการแล้วเสร็จ

ลงชื่อ.....ปริญญ์ ขานชื่น.....ผู้เสนอโครงการ
(นางสาวปริญญ์ ขานชื่น)
หัวหน้างานบริการวิชาการแก่สังคม
วันที่ 16 เดือน พฤษภาคม พ.ศ. 2561

ลงชื่อ..........หัวหน้าหน่วยงาน
(นายธานี สุคนธ์ชาติ)

คณบดีคณะสถาปัตยกรรมศาสตร์และการออกแบบ
วันที่ 16 เดือน พฤษภาคม พ.ศ. 2561

การจัดทำโครงการบริการวิชาการแก่สังคม

การบริการวิชาการแก่สังคม หมายถึง การจัดกิจกรรมเพื่อเผยแพร่ความรู้ทางวิชาการที่หน่วยงานมีความเชี่ยวชาญ เพื่อตอบสนองความต้องการและเพื่อส่งเสริมคุณภาพชีวิตของสังคมชุมชน

รูปแบบการบริการวิชาการ ได้แก่

การประชุมเชิงวิชาการ : เป็นการประชุมที่เปิดโอกาสให้ผู้ที่เกี่ยวข้องในเรื่องนั้น ๆ ได้พบปะหารือกัน หรือนำเสนอแนวคิดผลงาน

การฝึกอบรม การอบรมเชิงปฏิบัติการ : มีลักษณะเป็นการให้ความรู้ในเรื่องต่างๆที่คณะ/หน่วยงาน นั้นมีความเชี่ยวชาญ

การสัมมนา การเสวนา : รูปแบบเน้นการมีส่วนร่วมในการอภิปรายการแลกเปลี่ยนเรียนรู้ร่วมกัน

การจัดนิทรรศการ : การแสดงผลงาน สินค้า ผลิตภัณฑ์ หรือกิจกรรมให้คนทั่วไปชม

การวิเคราะห์ การทดสอบ การตรวจสอบ : เป็นการให้บริการวิชาการประเภทหนึ่ง อาทิ เช่น หน่วยตรวจสอบมาตรฐานผลิตภัณฑ์ชุมชน (มผช.), ศูนย์ทดสอบฝีมือแรงงานแห่งชาติ สาขาผู้ประกอบการอาหารไทยระดับ 1 เป็นต้น

การฝึกอบรมเพื่อถ่ายทอดความรู้เทคโนโลยี : การถ่ายทอดเทคโนโลยีที่อาศัยองค์ความรู้ที่เกิดจากการศึกษาวิจัย/ความเชี่ยวชาญ วิชาชีพเฉพาะของหน่วยงาน

การให้บริการข้อมูล การเผยแพร่ความรู้ผ่านสื่อต่าง ๆ อาทิ เช่น : การพิมพ์เอกสารวิชาการเผยแพร่ประชาสัมพันธ์ การพัฒนาระบบฐานข้อมูลผ่านอินเทอร์เน็ต

ความเชื่อมโยงยุทธศาสตร์

โครงการบริการวิชาการที่เสนอของงบประมาณทุกโครงการจะต้องสอดคล้องเชื่อมโยงตั้งแต่ยุทธศาสตร์ชาติ แผนงบประมาณ ยุทธศาสตร์มหาวิทยาลัย เป้าประสงค์ กลยุทธ์ กลวิธี/มาตรการ ดังความเชื่อมโยงดังนี้

ยุทธศาสตร์ชาติ : ยุทธศาสตร์การศึกษา คุณธรรม จริยธรรม คุณภาพชีวิต และความเท่าเทียมกันในสังคม

แผนงบประมาณ : แผนงานขยายโอกาสและพัฒนาคุณภาพการศึกษา

ยุทธศาสตร์มหาวิทยาลัย : การส่งเสริมการให้บริการวิชาการและการพัฒนาอาชีพ

เป้าประสงค์ : เป็นแหล่งให้บริการวิชาการวิชาชีพที่ได้มาตรฐานเป็นที่ยอมรับของสังคม

กลยุทธ์และกลวิธี/มาตรการ

1. การบริการวิชาการที่มีศักยภาพในการพัฒนาประเทศอย่างยั่งยืน
 - 1.1. พัฒนางานบริการวิชาการที่สร้างมูลค่าเพิ่มและพัฒนาสังคมอย่างยั่งยืน
 - 1.2. สร้างชุมชน/หมู่บ้านต้นแบบ มทร.พระนคร
 - 1.3. พัฒนาระบบบริหารงานบริการวิชาการที่มีประสิทธิภาพ
 - 1.4. สร้างเครือข่ายความร่วมมือด้านบริการวิชาการแบบบูรณาการ

เกณฑ์ประเมินคุณภาพ

เกณฑ์ประเมินคุณภาพด้านการบริการวิชาการในระดับมหาวิทยาลัยซึ่งจะได้รับการประเมินจากสำนักงานงบประมาณ ก.พ.ร. สกอ. สมศ. ซึ่งมีค่าเป้าหมายระดับผลผลิต ระดับผลลัพธ์ ตัวชี้วัด ตัวบ่งชี้ ที่ใช้ร่วมกันหรือแตกต่างกันตามเกณฑ์ของแต่ละองค์กรกำหนด ดังนั้นในการจัดทำโครงการบริการวิชาการแต่ละโครงการ หน่วยงานจะต้องนำไปกำหนดเป็นเป้าหมายในการดำเนินการร่วมกัน เพื่อให้บรรลุผลสำเร็จตามตัวชี้วัด/เกณฑ์ประเมินในส่วนที่เกี่ยวข้องต่อไป

การจัดทำโครงการบริการวิชาการแก่สังคม

การบริการวิชาการแก่สังคม หมายถึง การจัดกิจกรรมเพื่อเผยแพร่ความรู้ทางวิชาการที่หน่วยงานมีความเชี่ยวชาญ เพื่อตอบสนองความต้องการและเพื่อส่งเสริมคุณภาพชีวิตของสังคมชุมชน

รูปแบบการบริการวิชาการ ได้แก่

การประชุมเชิงวิชาการ : เป็นการประชุมที่เปิดโอกาสให้ผู้สนใจในเรื่องนั้น ๆ ได้พบปะหารือกัน หรือนำเสนอแนวคิดผลงาน

การฝึกอบรม การอบรมเชิงปฏิบัติการ : มีลักษณะเป็นการให้ความรู้ในเรื่องต่างๆที่คณะ/หน่วยงาน นั้นมีความเชี่ยวชาญ

การสัมมนา การเสวนา : รูปแบบเน้นการมีส่วนร่วมในการอภิปรายการแลกเปลี่ยนเรียนรู้ร่วมกัน

การจัดนิทรรศการ : การแสดงผลงาน สินค้า ผลิตภัณฑ์ หรือกิจกรรมให้คนทั่วไปชม

การวิเคราะห์ การทดสอบ การตรวจสอบ : เป็นการให้บริการวิชาการประเภทหนึ่ง อาทิ เช่น หน่วยตรวจสอบมาตรฐานผลิตภัณฑ์ชุมชน (มผช.), ศูนย์ทดสอบฝีมือแรงงานแห่งชาติ สาขาผู้ประกอบการอาหารไทยระดับ 1 เป็นต้น

การฝึกอบรมเพื่อถ่ายทอดความรู้เทคโนโลยี : การถ่ายทอดเทคโนโลยีที่อาศัยองค์ความรู้ที่เกิดจากการศึกษาวิจัย/ความเชี่ยวชาญ วิชาชีพเฉพาะของหน่วยงาน

การให้บริการข้อมูล การเผยแพร่ความรู้ผ่านสื่อต่าง ๆ อาทิ เช่น : การพิมพ์เอกสารวิชาการเผยแพร่ประชาสัมพันธ์ การพัฒนาระบบฐานข้อมูลผ่านอินเทอร์เน็ต

ความเชื่อมโยงยุทธศาสตร์

โครงการบริการวิชาการที่เสนอของงบประมาณทุกโครงการจะต้องสอดคล้องเชื่อมโยงตั้งแต่ยุทธศาสตร์ชาติ แผนงบประมาณ ยุทธศาสตร์มหาวิทยาลัย เป้าประสงค์ กลยุทธ์ กลวิธี/มาตรการ ดังความเชื่อมโยงดังนี้

ยุทธศาสตร์ชาติ : ยุทธศาสตร์การศึกษา คุณธรรม จริยธรรม คุณภาพชีวิต และความเท่าเทียมกันในสังคม

แผนงบประมาณ : แผนงานขยายโอกาสและพัฒนาคุณภาพการศึกษา

ยุทธศาสตร์มหาวิทยาลัย : การส่งเสริมการให้บริการวิชาการและการพัฒนาอาชีพ

เป้าประสงค์ : เป็นแหล่งให้บริการวิชาการวิชาชีพที่ได้มาตรฐานเป็นที่ยอมรับของสังคม

กลยุทธ์และกลวิธี/มาตรการ

1. การบริการวิชาการที่มีศักยภาพในการพัฒนาประเทศอย่างยั่งยืน
 - 1.1. พัฒนางานบริการวิชาการที่สร้างมูลค่าเพิ่มและพัฒนาสังคมอย่างยั่งยืน
 - 1.2. สร้างชุมชน/หมู่บ้านต้นแบบ มทร.พระนคร
 - 1.3. พัฒนาระบบบริหารงานบริการวิชาการที่มีประสิทธิภาพ
 - 1.4. สร้างเครือข่ายความร่วมมือด้านบริการวิชาการแบบบูรณาการ

เกณฑ์ประเมินคุณภาพ

เกณฑ์ประเมินคุณภาพด้านการบริการวิชาการในระดับมหาวิทยาลัยซึ่งจะได้รับการประเมินจากสำนักงานประมาณ ก.พ.ร. สกอ. สมศ. ซึ่งมีค่าเป้าหมายระดับผลผลิต ระดับผลลัพธ์ ตัวชี้วัด ตัวบ่งชี้ ที่ใช้ร่วมกันหรือแตกต่างกันตามเกณฑ์ของแต่ละองค์กรกำหนด ดังนั้นในการจัดทำโครงการบริการวิชาการแต่ละโครงการ หน่วยงานจะต้องนำไปกำหนดเป็นเป้าหมายในการดำเนินการร่วมกัน เพื่อให้บรรลุผลสำเร็จตามตัวชี้วัด/เกณฑ์ประเมินในส่วนที่เกี่ยวข้องต่อไป



บันทึกข้อความ

คณะกรรมการการศึกษาระดับอุดมศึกษาและการออกแบ
มหาวิทยาลัยเทคโนโลยีราชมงคลพระนคร
รับที่ ๕๕๖.๑
วันที่ ๑๖ พ.ค. ๒๕๖๑
เวลา

ส่วนราชการ ฝ่ายวิชาการและวิจัย คณะสถาปัตยกรรมศาสตร์และการออกแบบ โทร. ๐๒ ๖๖๕ ๓๘๓๙
ที่ ผวจ.สธอ.๐๑๕๒/๒๕๖๑ วันที่ ๑๖ พฤษภาคม ๒๕๖๑

เรื่อง ขออนุมัติดำเนินโครงการบริการวิชาการแบบมีส่วนร่วมเพื่อพัฒนาคุณภาพชีวิตของชุมชนตาม
แนวทางปรัชญาเศรษฐกิจพอเพียง กิจกรรมส่งเสริมสมรรถนะผลิตภัณฑ์ชุมชน บรรจุกัญท์
ท้องถิ่นและสิ่งแวดล้อมทางสถาปัตยกรรม

เรียน คณบดีคณะสถาปัตยกรรมศาสตร์และการออกแบบ

ด้วยคณะสถาปัตยกรรมศาสตร์และการออกแบบมีแผนจัดโครงการบริการวิชาการแบบมีส่วนร่วม
เพื่อพัฒนาคุณภาพชีวิตของชุมชนตามแนวทางปรัชญาเศรษฐกิจพอเพียง กิจกรรมส่งเสริมสมรรถนะ
ผลิตภัณฑ์ชุมชน บรรจุกัญท์ท้องถิ่นและสิ่งแวดล้อมทางสถาปัตยกรรม ระหว่างวันที่ ๒๑ - ๒๒
พฤษภาคม ๒๕๖๑ ณ วิสาหกิจชุมชนเห็ดเงินล้านบ้านสามเรือน อำเภอหนองหญ้าปล้อง จังหวัดเพชรบุรี
นั้น

เพื่อให้ผลการดำเนินงานดังกล่าวเป็นไปด้วยความเรียบร้อย บรรลู่วัตถุประสงค์ ขออนุมัติดำเนิน
โครงการบริการวิชาการแบบมีส่วนร่วมเพื่อพัฒนาคุณภาพชีวิตของชุมชนตามแนวทางปรัชญาเศรษฐกิจ
พอเพียง กิจกรรมส่งเสริมสมรรถนะผลิตภัณฑ์ชุมชน บรรจุกัญท์ท้องถิ่นและสิ่งแวดล้อมทาง
สถาปัตยกรรม เป็นเงินจำนวน ๒๐๐,๐๐๐ บาท (สองแสนบาทถ้วน) ดังเอกสารแนบ

จึงเรียนมาเพื่อโปรดพิจารณา

อธิภิน บานชื่น
(นางสาวปริญ บานชื่น)

หัวหน้างานบริการวิชาการแก่สังคมและวิจัย

เรียน คณบดีคณะสถาปัตยกรรมศาสตร์และการออกแบบ
เพื่อโปรดพิจารณา

(นางสาวยุวดี พรธราพงศ์)
รองคณบดีฝ่ายวิชาการและวิจัย

๐๕๖๓
๑๖ พค ๖๑



บันทึกข้อความ

คณะสถาปัตยกรรมศาสตร์และการออกแบบ
มหาวิทยาลัยเทคโนโลยีราชมงคลพระนคร
วันที่ ๕ ๒๕๖๑
วันที่ ๑๖ พ.ค. ๒๕๖๑
เวลา.....

ส่วนราชการ ฝ่ายวิชาการและวิจัย คณะสถาปัตยกรรมศาสตร์และการออกแบบ โทร. ๐๒ ๖๖๕ ๓๘๓๙

ที่ ผวจ.สกอ.๐๑๖๐/๒๕๖๑

วันที่ ๑๖ พฤษภาคม ๒๕๖๑

เรื่อง ขออนุมัติปรับแผนการใช้จ่ายงบประมาณ โครงการบริการวิชาการแบบมีส่วนร่วมเพื่อพัฒนา
คุณภาพชีวิตของชุมชนตามแนวทางปรัชญาเศรษฐกิจพอเพียง กิจกรรมส่งเสริมสมรรถนะ
ผลิตภัณฑ์ชุมชน บรรจุก้นท์ท้องถิ่นและสิ่งแวดล้อมทางสถาปัตยกรรม

เรียน คณบดีคณะสถาปัตยกรรมศาสตร์และการออกแบบ

ด้วยคณะสถาปัตยกรรมศาสตร์และการออกแบบมีแผนจัดโครงการบริการวิชาการแบบมีส่วนร่วม
เพื่อพัฒนาคุณภาพชีวิตของชุมชนตามแนวทางปรัชญาเศรษฐกิจพอเพียง กิจกรรมส่งเสริมสมรรถนะ
ผลิตภัณฑ์ชุมชน บรรจุก้นท์ท้องถิ่นและสิ่งแวดล้อมทางสถาปัตยกรรม ระหว่างวันที่ ๒๑ - ๒๒
พฤษภาคม ๒๕๖๑ ณ วิสาหกิจชุมชนเห็ดเงินล้านบ้านสามเรือน อำเภอหนองหญ้าปล้อง จังหวัดเพชรบุรี
นั้น

เพื่อให้ผลการดำเนินงานดังกล่าวเป็นไปด้วยความเรียบร้อย บรรลุวัตถุประสงค์ จึงขออนุมัติปรับ
แผนการใช้จ่ายงบประมาณในโครงการ ในหมวดค่าวัสดุ ดังนี้

- ค่าป้ายประชาสัมพันธ์โครงการและวัสดุอัดขยายภาพ	๗,๒๘๐	บาท
ปรับลดเหลือ	๒,๒๘๐	บาท
- ค่าวัสดุฝึกอบรม	๑๐๐,๐๐๐	บาท
ปรับเพิ่มเป็น	๑๐๕,๐๐๐	บาท

จึงเรียนมาเพื่อโปรดพิจารณา

ปรีณัน บานชื่น
(นางสาวปรีณัน บานชื่น)

หัวหน้างานบริการวิชาการแก่สังคมและวิจัย

เรียน คณบดีคณะสถาปัตยกรรมศาสตร์และการออกแบบ
เพื่อโปรดพิจารณา

(นางสาวชยุติ พรธาราพงศ์)
รองคณบดีฝ่ายวิชาการและวิจัย

๑๕ wab๑



บันทึกข้อความ

คณะกรรมการการอุดมศึกษา
กระทรวงศึกษาธิการ
รับที่ ๕๗๕.๗
วันที่ ๑๖ พ.ค. ๒๕๖๑
เวลา

ส่วนราชการ ฝ่ายวิชาการและวิจัย คณะสถาปัตยกรรมศาสตร์และการออกแบบ โทร. ๐๒ ๖๖๕ ๓๘๓๙

ที่ ผวจ.สอ.๐๑๕๓/๒๕๖๑

วันที่ ๑๖ พฤษภาคม ๒๕๖๑

เรื่อง ขออนุมัติแต่งตั้งคณะกรรมการดำเนินงานโครงการบริการวิชาการแบบมีส่วนร่วมเพื่อพัฒนาคุณภาพชีวิตของชุมชนตามแนวทางปรัชญาเศรษฐกิจพอเพียง กิจกรรมส่งเสริมสมรรถนะผลิตภัณฑ์ชุมชน บรรจุภัณฑ์ท้องถิ่นและสิ่งแวดล้อมทางสถาปัตยกรรม

เรียน คณบดีคณะสถาปัตยกรรมศาสตร์และการออกแบบ

ด้วยคณะสถาปัตยกรรมศาสตร์และการออกแบบมีแผนจัด โครงการบริการวิชาการแบบมีส่วนร่วม เพื่อพัฒนาคุณภาพชีวิตของชุมชนตามแนวทางปรัชญาเศรษฐกิจพอเพียง กิจกรรมส่งเสริมสมรรถนะผลิตภัณฑ์ชุมชน บรรจุภัณฑ์ท้องถิ่นและสิ่งแวดล้อมทางสถาปัตยกรรม ระหว่างวันที่ ๒๑ - ๒๒ พฤษภาคม ๒๕๖๑ ณ วิสาหกิจชุมชนเห็ดเงินล้านบ้านสามเรือน อำเภอหนองหญ้าปล้อง จังหวัดเพชรบูรณ์

เพื่อให้ผลการดำเนินงานดังกล่าวเป็นไปด้วยความเรียบร้อย บรรลุวัตถุประสงค์ จึงขออนุมัติแต่งตั้ง คณะกรรมการดำเนินงานโครงการบริการวิชาการแบบมีส่วนร่วมเพื่อพัฒนาคุณภาพชีวิตของชุมชนตามแนวทางปรัชญาเศรษฐกิจพอเพียง กิจกรรมส่งเสริมสมรรถนะผลิตภัณฑ์ชุมชน บรรจุภัณฑ์ท้องถิ่นและสิ่งแวดล้อมทางสถาปัตยกรรม ดังเอกสารแนบ

จึงเรียนมาเพื่อโปรดพิจารณา

ปริญ บานชื่น

(นางสาวปริญ บานชื่น)

หัวหน้างานบริการวิชาการแก่สังคม

เรียน คณบดีคณะสถาปัตยกรรมศาสตร์และการออกแบบ

เพื่อโปรดพิจารณา

(นางสาวยุวดี พรธาราพงศ์)

รองคณบดีฝ่ายวิชาการและวิจัย

๐๙๖๙

๐๕๖๖๖



คำสั่งมหาวิทยาลัยเทคโนโลยีราชมงคลพระนคร

คณะสถาปัตยกรรมศาสตร์และการออกแบบ

ที่ ๒๑ /๒๕๖๑

เรื่อง แต่งตั้งคณะกรรมการดำเนินงานโครงการบริการวิชาการแบบมีส่วนร่วมเพื่อพัฒนาคุณภาพชีวิตของชุมชนตามแนวทางปรัชญาเศรษฐกิจพอเพียง กิจกรรมส่งเสริมสมรรถนะผลิตภัณฑ์ชุมชน บรรจุภัณฑ์ท้องถิ่นและสิ่งแวดล้อมทางสถาปัตยกรรม

+++++

ด้วยคณะสถาปัตยกรรมศาสตร์และการออกแบบมีแผนจัดโครงการบริการวิชาการแบบมีส่วนร่วมเพื่อพัฒนาคุณภาพชีวิตของชุมชนตามแนวทางปรัชญาเศรษฐกิจพอเพียง กิจกรรมส่งเสริมสมรรถนะผลิตภัณฑ์ชุมชน บรรจุภัณฑ์ท้องถิ่นและสิ่งแวดล้อมทางสถาปัตยกรรม ระหว่างวันที่ ๒๑ - ๒๒ พฤษภาคม ๒๕๖๑ ณ วิสาหกิจชุมชนเห็ดเงินล้านบ้านสามเรือน อำเภอหนองหญ้าปล้อง จังหวัดเพชรบุรี ระยะเวลาฝึกอบรม ๒ วัน (๑๒ ชั่วโมง) เพื่อให้ผลการดำเนินงานดังกล่าวเป็นไปด้วยความเรียบร้อยบรรลุผลตามวัตถุประสงค์ จึงขอแต่งตั้งผู้ที่มีตำแหน่งและรายนามดังต่อไปนี้

๑. คณะกรรมการอำนวยการ

- | | |
|--|---------------|
| ๑. คณบดีคณะสถาปัตยกรรมศาสตร์และการออกแบบ | ประธานกรรมการ |
| ๒. รองคณบดีฝ่ายบริหาร | กรรมการ |
| ๓. รองคณบดีฝ่ายวางแผน | กรรมการ |
| ๔. รองคณบดีฝ่ายวิชาการและวิจัย | กรรมการ |
| ๕. รองคณบดีฝ่ายกิจการนักศึกษา | กรรมการ |

๒. คณะกรรมการประสานงานและติดต่อวิทยากร

๑. นางสาวปรีณัน บานชื่น
๓. คณะกรรมการดำเนินงาน
 - ๓.๑ ฝ่ายงานเอกสารสื่อสิ่งพิมพ์
 ๑. นายเสฏฐนันท์ สิริโชคพัฒนนะ
 - ๓.๒ ฝ่ายจัดซื้อวัสดุ-อุปกรณ์
 ๑. นางสาวศิวาพร บุญชัยยะ
 ๒. นางรัตนภรณ์ อากรนิธิ์

- ๓.๓ ฝ่ายตรวจรับ
- | | | |
|--------------|-----------------|---------------------|
| ๑. นายอานัญ | ศิริพิชญ์ตระกูล | ประธาน |
| ๒. นายพีรรัฐ | ลิมปาภรณ์ | กรรมการ |
| ๓. นายคณิต | อยู่สมบูรณ์ | กรรมการและเลขานุการ |
- ๓.๔ ฝ่ายลงทะเบียนและสวัสดิการ
- | | |
|-------------------|---------------|
| ๑. นางสาวโปรดปราน | เพชรสด |
| ๒. นายเสฏฐนันท์ | สิทธิโชคพัฒนา |
- ๓.๖ ฝ่ายบันทึกภาพและเผยแพร่
- | | |
|------------------------|-----------|
| ๑. ว่าที่ ร.ต.กมลสัณฑ์ | ศรียารัณย |
|------------------------|-----------|
- ๓.๗ ติดตามและประเมินผล
- | | |
|-------------------|--------|
| ๑. นางสาวโปรดปราน | เพชรสด |
|-------------------|--------|
- ๓.๘ ฝ่ายการเงิน
- | | |
|-------------------|----------|
| ๑. นางสาวนพรัตน์ | คำอินทร์ |
| ๒. นางสาวปิยรัตน์ | พัฒคุ้ม |
| ๓. นางสาวปิยนันท์ | หนองพงษ์ |
- ๓.๙ คณะวิทยากร
- | | |
|--------------------|-----------------|
| ๑. นายกรณ์พงศ์ | ทองศรี |
| ๒. นายชูเกียรติ | อนันต์เวทยานนท์ |
| ๓. นายศาสตรา | ศรีหาภาค |
| ๔. ผศ.ดร.ชานนท์ | ตันประวัติ |
| ๕. นางสาวอุทัยวรรณ | ประสงค์เงิน |
| ๖. นางศิริพันธ์ | มิ่งขวัญ |
| ๗. นายแทนศรีธา | อดิอนูวรรตน์ |
| ๘. นางสาวปริญญ์ | บานชื่น |

ทั้งนี้ ตั้งแต่ บัดนี้ เป็นต้นไป

สั่ง ณ วันที่ ๑๖ พฤษภาคม ๒๕๖๑

(นายธานี สุคนระชาติ)

คณบดีคณะสถาปัตยกรรมศาสตร์และการออกแบบ



บันทึกข้อความ

ส่วนราชการ ฝ่ายวิชาการและวิจัย คณะสถาปัตยกรรมศาสตร์และการออกแบบ โทร. ๐๒ ๖๖๕ ๓๘๓๙

ที่ ผวจ.สธอ.๐๑๕๙/๒๕๖๑

วันที่ ๑๖ พฤษภาคม ๒๕๖๑

เรื่อง ขออนุมัติรายชื่อผู้เข้าร่วมโครงการบริการวิชาการแบบมีส่วนร่วมเพื่อพัฒนาคุณภาพชีวิตของชุมชนตามแนวทางปรัชญาเศรษฐกิจพอเพียง กิจกรรมส่งเสริมสมรรถนะผลิตภัณฑ์ชุมชน บรรจุกิจกรรมห้องถิ่นและสิ่งแวดล้อมทางสถาปัตยกรรม

เรียน คณบดีคณะสถาปัตยกรรมศาสตร์และการออกแบบ

ด้วยคณะสถาปัตยกรรมศาสตร์และการออกแบบมีแผนจัดโครงการบริการวิชาการแบบมีส่วนร่วมเพื่อพัฒนาคุณภาพชีวิตของชุมชนตามแนวทางปรัชญาเศรษฐกิจพอเพียง กิจกรรมส่งเสริมสมรรถนะผลิตภัณฑ์ชุมชน บรรจุกิจกรรมห้องถิ่นและสิ่งแวดล้อมทางสถาปัตยกรรม ระหว่างวันที่ ๒๑ - ๒๒ พฤษภาคม ๒๕๖๑ ณ วิสาหกิจชุมชนเห็ดเงินล้านบ้านสามเรือน อำเภอหนองหญ้าปล้อง จังหวัดเพชรบูรณ์ เพื่อให้ผลการดำเนินงานดังกล่าวเป็นไปด้วยความเรียบร้อย บรรลุวัตถุประสงค์ จึงขออนุมัติรายชื่อผู้เข้าร่วมโครงการดังนี้

- | | |
|------------------------|-----------------|
| ๑. นายกรณ์พงศ์ | ทองศรี |
| ๒. นายชูเกียรติ | อนันต์เวทยานนท์ |
| ๓. นายศาสตรา | ศรีหาภาค |
| ๔. ผศ.ดร.ชานนท์ | ตันประวัตติ |
| ๕. นางสาวอุทัยวรรณ | ประสงค์เงิน |
| ๖. นางศิริพันธ์ | มิ่งขวัญ |
| ๗. นายแทนศรีธา | อติอนุวรรตน์ |
| ๘. นางสาวปรีณัน | บานชื่น |
| ๙. ว่าที่ ร.ต.กมลสันต์ | ศรียารัณย |
| ๑๐. นายเสฏฐนันท์ | สิทธิโชคพัฒนนะ |
| ๑๑. นางสาวโปรดปราน | เพชรสด |

จึงเรียนมาเพื่อโปรดพิจารณา

ปรีณัน บานชื่น

(นางสาวปรีณัน บานชื่น)

หัวหน้างานบริการวิชาการแก่สังคมและวิจัย

เรียน คณบดีคณะสถาปัตยกรรมศาสตร์และการออกแบบ
เพื่อโปรดพิจารณา

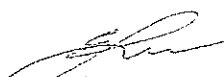
(นางสาวยุวดี พชรธาราพงศ์)
รองคณบดีฝ่ายวิชาการและวิจัย

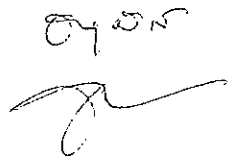
๑๕ พฤษภาคม



บันทึกข้อความ

คณะกรรมการศาสตร์และการออกแบบ
มหาวิทยาลัยเทคโนโลยีราชมงคลพระนคร
รับที่ ๕๒๕.๖
วันที่ ๑๖ พ.ค. ๒๕๖๑
เวลา.....

ส่วนราชการ ฝ่ายวิชาการและวิจัย คณะสถาปัตยกรรมศาสตร์และการออกแบบ โทร. ๐๒-๖๖๕-๓๘๓๙

ที่ ผวจ.สอ. ๐๑๕๘/๒๕๖๑ วันที่ ๑๖ พฤษภาคม ๒๕๖๑

เรื่อง ขออนุมัติหนังสือขอเชิญวิทยากร

โครงการบริการวิชาการแบบมีส่วนร่วมเพื่อพัฒนาคุณภาพชีวิตของชุมชนตามแนวทางปรัชญาเศรษฐกิจพอเพียง กิจกรรมส่งเสริมสมรรถนะผลิตภัณฑ์ชุมชน บรรจุกฎเกณฑ์ท้องถิ่นและสิ่งแวดล้อมทางสถาปัตยกรรม

เรียน คณบดีคณะสถาปัตยกรรมศาสตร์และการออกแบบ

ด้วยคณะสถาปัตยกรรมศาสตร์และการออกแบบมีแผนจัดโครงการบริการวิชาการแบบมีส่วนร่วมเพื่อพัฒนาคุณภาพชีวิตของชุมชนตามแนวทางปรัชญาเศรษฐกิจพอเพียง กิจกรรมส่งเสริมสมรรถนะผลิตภัณฑ์ชุมชน บรรจุกฎเกณฑ์ท้องถิ่นและสิ่งแวดล้อมทางสถาปัตยกรรม ระหว่างวันที่ ๒๑ - ๒๒ พฤษภาคม ๒๕๖๑ ณ วิสาหกิจชุมชนเห็ดเงินล้านบ้านสามเรือน อำเภอหนองหญ้าปล้อง จังหวัดเพชรบูรณ์

ทั้งนี้ ฝ่ายวิชาการและวิจัย ขออนุมัติหนังสือขอเชิญวิทยากร จำนวน ๘ ท่าน ดังรายนามต่อไปนี้

- หลักสูตรที่ ๑ “การสกรีนลวดลายบนถุงผ้า”
๑. นายกรณ์พงศ์ ทองศรี
๒. นายชูเกียรติ อนันต์เวทยานนท์
- หลักสูตรที่ ๒ “การสร้างสรรค์ถุงผ้าอเนกประสงค์”
๑. นายศาสตรา ศรีหาคาศ
๒. ผศ.ดร.ชานนท์ ต้นประวัตติ
- หลักสูตรที่ ๓ “การออกแบบชั้นแสดงสินค้าขนาดเล็ก”
๑. นางสาวอุทัยวรรณ ประสงค์เงิน
๒. นางศิริพันธ์ มิ่งขวัญ
- หลักสูตรที่ ๔ “การออกแบบกระดานสำหรับนำเสนอผลิตภัณฑ์ชุมชน”
๑. นายแทนศรีธธา อติอนุวรรตน์
๒. นางสาวปรีณัน บานชื่น

จึงเรียนมาเพื่อโปรดพิจารณา

ปรีณัน บานชื่น
(นางสาวปรีณัน บานชื่น)

หัวหน้างานบริการวิชาการและวิจัย

เรียน คณบดีคณะสถาปัตยกรรมศาสตร์และการออกแบบ
เพื่อโปรดพิจารณา

(นางสาวยูวดี พรธาราพงศ์)
รองคณบดีฝ่ายวิชาการและวิจัย

๐๕๖๑๖๖



บันทึกข้อความ

ส่วนราชการ คณะสถาปัตยกรรมศาสตร์และการออกแบบ โทรศัพท์ ๐๒ ๖๖๕ ๓๘๓๙
ที่ ศธ ๐๕๘๑.๑๐/๑๙๙๙/๑ วันที่ ๑๖ พฤษภาคม ๒๕๖๑
เรื่อง ขอรเรียนเชิญเป็นวิทยากร

เรียน นายกรณ์พงศ์ ทองศรี

ด้วยคณะสถาปัตยกรรมศาสตร์และการออกแบบมีแผนจัดโครงการบริการวิชาการแบบมีส่วนร่วม เพื่อพัฒนาคุณภาพชีวิตของชุมชนตามแนวทางปรัชญาเศรษฐกิจพอเพียง กิจกรรมส่งเสริมสมรรถนะผลิตภัณฑ์ชุมชน บรรจุมัณฑ์ท้องถิ่นและสิ่งแวดล้อมทางสถาปัตยกรรม ระหว่างวันที่ ๒๑ - ๒๒ พฤษภาคม ๒๕๖๑ ณ วิสาหกิจชุมชนเห็ดเงินล้านบ้านสามเรือน อำเภอหนองหญ้าปล้อง จังหวัดเพชรบูรณ์

ทั้งนี้ คณะสถาปัตยกรรมศาสตร์และการออกแบบ พิจารณาเห็นว่าท่านเป็นผู้ที่มีความรู้และเชี่ยวชาญด้านการออกแบบ จึงขอรเรียนเชิญท่านเป็นวิทยากร หลักสูตร “การสกรีนลวดลายบนถุงผ้า” ตามกำหนดการดังแนบ

จึงเรียนมาเพื่อโปรดพิจารณา

(นายธานี สุคนธชาติ)

คณบดีคณะสถาปัตยกรรมศาสตร์และการออกแบบ



บันทึกข้อความ

ส่วนราชการ คณะสถาปัตยกรรมศาสตร์และการออกแบบ โทรศัพท์ ๐๒ ๖๖๕ ๓๘๓๙
ที่ ศธ ๐๕๘๑.๑๐/๒๓๓๖.๕ วันที่ ๑๖ พฤษภาคม ๒๕๖๑
เรื่อง ขอเรียนเชิญเป็นวิทยากร

เรียน นายชูเกียรติ อนันต์เวทยานนท์

ด้วยคณะสถาปัตยกรรมศาสตร์และการออกแบบมีแผนจัดโครงการบริการวิชาการแบบมีส่วนร่วม เพื่อพัฒนาคุณภาพชีวิตของชุมชนตามแนวทางปรัชญาเศรษฐกิจพอเพียง กิจกรรมส่งเสริมสมรรถนะผลิตภัณฑ์ชุมชน บรรจุกิจกรรมที่ท้องถิ่นและสิ่งแวดล้อมทางสถาปัตยกรรม ระหว่างวันที่ ๒๑ - ๒๒ พฤษภาคม ๒๕๖๑ ณ วิสาหกิจชุมชนเห็ดเงินล้านบ้านสามเรือน อำเภอหนองหญ้าปล้อง จังหวัดเพชรบูรณ์

ทั้งนี้ คณะสถาปัตยกรรมศาสตร์และการออกแบบ พิจารณาเห็นว่าท่านเป็นผู้ที่มีความรู้และเชี่ยวชาญด้านการออกแบบ จึงขอเรียนเชิญท่านเป็นวิทยากร หลักสูตร “การسكرีนลวดลายบนถุงผ้า” ตามกำหนดการดังแนบ

จึงเรียนมาเพื่อโปรดพิจารณา

(นายธานี สุคนธชาติ)

คณบดีคณะสถาปัตยกรรมศาสตร์และการออกแบบ



บันทึกข้อความ

ส่วนราชการ คณะสถาปัตยกรรมศาสตร์และการออกแบบ โทรศัพท์ ๐๒ ๖๖๕ ๓๘๓๙
ที่ ศธ ๐๕๘๑.๑๐/น.พ.น.ท. ๗ วันที่ ๑๖ พฤษภาคม ๒๕๖๑
เรื่อง ขอเรียนเชิญเป็นวิทยากร

เรียน นายศาสตรา ศรีหาภาค

ด้วยคณะสถาปัตยกรรมศาสตร์และการออกแบบมีแผนจัดโครงการบริการวิชาการแบบมีส่วนร่วม เพื่อพัฒนาคุณภาพชีวิตของชุมชนตามแนวทางปรัชญาเศรษฐกิจพอเพียง กิจกรรมส่งเสริมสมรรถนะผลิตภัณฑ์ชุมชน บรรจุภัณฑ์ท้องถิ่นและสิ่งแวดล้อมทางสถาปัตยกรรม ระหว่างวันที่ ๒๑ - ๒๒ พฤษภาคม ๒๕๖๑ ณ วิสาหกิจชุมชนเห็ดเงินล้านบ้านสามเรือน อำเภอหนองหญ้าปล้อง จังหวัดเพชรบูรณ์

ทั้งนี้ คณะสถาปัตยกรรมศาสตร์และการออกแบบ พิจารณาเห็นว่าท่านเป็นผู้ที่มีความรู้และเชี่ยวชาญด้านการออกแบบ จึงขอเรียนเชิญท่านเป็นวิทยากร หลักสูตร “การสร้างสรรค์ถุงผ้าอเนกประสงค์” ตามกำหนดการดังแนบ

จึงเรียนมาเพื่อโปรดพิจารณา

(นายธานี สุคนธชาติ)

คณบดีคณะสถาปัตยกรรมศาสตร์และการออกแบบ



บันทึกข้อความ

ส่วนราชการ คณะสถาปัตยกรรมศาสตร์และการออกแบบ โทรศัพท์ ๐๒ ๖๖๕ ๓๘๓๙
ที่ ศธ ๐๕๘๑.๑๐/ว.ร.ร.๙ วันที่ ๑๖ พฤษภาคม ๒๕๖๑
เรื่อง ขอเรียนเชิญเป็นวิทยากร

เรียน ผศ.ดร.ชานนท์ ต้นประวัตติ

ด้วยคณะสถาปัตยกรรมศาสตร์และการออกแบบมีแผนจัดโครงการบริการวิชาการแบบมีส่วนร่วม เพื่อพัฒนาคุณภาพชีวิตของชุมชนตามแนวทางปรัชญาเศรษฐกิจพอเพียง กิจกรรมส่งเสริมสมรรถนะผลิตภัณฑ์ชุมชน บรรจุกิจกรรมท้องถิ่นและสิ่งแวดล้อมทางสถาปัตยกรรม ระหว่างวันที่ ๒๑ - ๒๒ พฤษภาคม ๒๕๖๑ ณ วิสาหกิจชุมชนเห็ดเงินล้านบ้านสามเรือน อำเภอหนองหญ้าปล้อง จังหวัดเพชรบูรณ์

ทั้งนี้ คณะสถาปัตยกรรมศาสตร์และการออกแบบ พิจารณาเห็นว่าท่านเป็นผู้ที่มีความรู้และเชี่ยวชาญด้านการออกแบบ จึงขอเรียนเชิญท่านเป็นวิทยากร หลักสูตร “การสร้างสรรค์ถุงผ้าอเนกประสงค์” ตามกำหนดการดังแนบ

จึงเรียนมาเพื่อโปรดพิจารณา

(นายธานี สุคนธ์ชาติ)

คณบดีคณะสถาปัตยกรรมศาสตร์และการออกแบบ



บันทึกข้อความ

ส่วนราชการ คณะสถาปัตยกรรมศาสตร์และการออกแบบ โทรศัพท์ ๐๒ ๖๖๕ ๓๘๓๙
ที่ ศธ ๐๕๘๑.๑๐/ว.พ.พ.๕ วันที่ ๑๖ พฤษภาคม ๒๕๖๑
เรื่อง ขอรเรียนเชิญเป็นวิทยากร

เรียน นางสาวอุทัยวรรณ ประสงค์เงิน

ด้วยคณะสถาปัตยกรรมศาสตร์และการออกแบบมีแผนจัดโครงการบริการวิชาการแบบมีส่วนร่วม เพื่อพัฒนาคุณภาพชีวิตของชุมชนตามแนวทางปรัชญาเศรษฐกิจพอเพียง กิจกรรมส่งเสริมสมรรถนะผลิตภัณฑ์ชุมชน บรรจุภัณฑ์ท้องถิ่นและสิ่งแวดล้อมทางสถาปัตยกรรม ระหว่างวันที่ ๒๑ - ๒๒ พฤษภาคม ๒๕๖๑ ณ วิสาหกิจชุมชนเห็ดเงินล้านบ้านสามเรือน อำเภอหนองหญ้าปล้อง จังหวัดเพชรบูรณ์

ทั้งนี้ คณะสถาปัตยกรรมศาสตร์และการออกแบบ พิจารณาเห็นว่าท่านเป็นผู้ที่มีความรู้และเชี่ยวชาญด้านการออกแบบ จึงขอรเรียนเชิญท่านเป็นวิทยากร หลักสูตร “การออกแบบชั้นแสดงสินค้าขนาดเล็ก” ตามกำหนดการดังแนบ

จึงเรียนมาเพื่อโปรดพิจารณา

(นายธานี สุคนธชาติ)

คณบดีคณะสถาปัตยกรรมศาสตร์และการออกแบบ



บันทึกข้อความ

ส่วนราชการ คณะสถาปัตยกรรมศาสตร์และการออกแบบ โทรศัพท์ ๐๒ ๖๖๕ ๓๘๓๙
ที่ ศธ ๐๕๘๑.๑๐/๙๓๗๖๙ วันที่ ๑๖ พฤษภาคม ๒๕๖๑
เรื่อง ขอเรียนเชิญเป็นวิทยากร

เรียน นางศิริพันธ์ มิ่งขวัญ

ด้วยคณะสถาปัตยกรรมศาสตร์และการออกแบบมีแผนจัดโครงการบริการวิชาการแบบมีส่วนร่วม เพื่อพัฒนาคุณภาพชีวิตของชุมชนตามแนวทางปรัชญาเศรษฐกิจพอเพียง กิจกรรมส่งเสริมสมรรถนะผลิตภัณฑ์ชุมชน บรรจุภัณฑ์ท้องถิ่นและสิ่งแวดล้อมทางสถาปัตยกรรม ระหว่างวันที่ ๒๑ - ๒๒ พฤษภาคม ๒๕๖๑ ณ วิสาหกิจชุมชนเห็ดเงินล้านบ้านสามเรือน อำเภอหนองหญ้าปล้อง จังหวัดเพชรบูรณ์

ทั้งนี้ คณะสถาปัตยกรรมศาสตร์และการออกแบบ พิจารณาเห็นว่าท่านเป็นผู้ที่มีความรู้และเชี่ยวชาญด้านการออกแบบ จึงขอเรียนเชิญท่านเป็นวิทยากร หลักสูตร “การออกแบบชิ้นแสดงสินค้าขนาดเล็ก” ตามกำหนดการดังแนบ

จึงเรียนมาเพื่อโปรดพิจารณา

(นายธานี สุคนธ์ชาติ)

คณบดีคณะสถาปัตยกรรมศาสตร์และการออกแบบ



บันทึกข้อความ

ส่วนราชการ คณะสถาปัตยกรรมศาสตร์และการออกแบบ โทรศัพท์ ๐๒ ๖๖๕ ๓๘๓๙

ที่ ศธ ๐๕๘๑.๑๐/๙๙๗/๗

วันที่ ๑๖ พฤษภาคม ๒๕๖๑

เรื่อง ขอเรียนเชิญเป็นวิทยากร

เรียน นายแทนศรีธธา อติอนุวรรตน์

ด้วยคณะสถาปัตยกรรมศาสตร์และการออกแบบมีแผนจัดโครงการบริการวิชาการแบบมีส่วนร่วม เพื่อพัฒนาคุณภาพชีวิตของชุมชนตามแนวทางปรัชญาเศรษฐกิจพอเพียง กิจกรรมส่งเสริมสมรรถนะผลิตภัณฑ์ชุมชน บรรจุภัณฑ์ท้องถิ่นและสิ่งแวดล้อมทางสถาปัตยกรรม ระหว่างวันที่ ๒๑ - ๒๒ พฤษภาคม ๒๕๖๑ ณ วิสาหกิจชุมชนเห็ดเงินล้านบ้านสามเรือน อำเภอหนองหญ้าปล้อง จังหวัดเพชรบูรณ์

ทั้งนี้ คณะสถาปัตยกรรมศาสตร์และการออกแบบ พิจารณาเห็นว่าท่านเป็นผู้ที่มีความรู้และเชี่ยวชาญด้านการออกแบบ จึงขอเรียนเชิญท่านเป็นวิทยากร หลักสูตร “การออกแบบกระดานสำหรับนำเสนอผลิตภัณฑ์ชุมชน” ตามกำหนดการดังแนบ

จึงเรียนมาเพื่อโปรดพิจารณา

(นายธานี สุคนระชาติ)

คณบดีคณะสถาปัตยกรรมศาสตร์และการออกแบบ



บันทึกข้อความ

ส่วนราชการ คณะสถาปัตยกรรมศาสตร์และการออกแบบ โทรศัพท์ ๐๒ ๖๖๕ ๓๘๓๙
ที่ ศธ ๐๕๘๑.๑๐/...../..... วันที่ ๑๖ พฤษภาคม ๒๕๖๑
เรื่อง ขอเรียนเชิญเป็นวิทยากร

เรียน นางสาวปรีณัน บานชื่น

ด้วยคณะสถาปัตยกรรมศาสตร์และการออกแบบมีแผนจัดโครงการบริการวิชาการแบบมีส่วนร่วม เพื่อพัฒนาคุณภาพชีวิตของชุมชนตามแนวทางปรัชญาเศรษฐกิจพอเพียง กิจกรรมส่งเสริมสมรรถนะผลิตภัณฑ์ชุมชน บรรจุภัณฑ์ท้องถิ่นและสิ่งแวดล้อมทางสถาปัตยกรรม ระหว่างวันที่ ๒๑ - ๒๒ พฤษภาคม ๒๕๖๑ ณ วิสาหกิจชุมชนเห็ดเงินล้านบ้านสามเรือน อำเภอหนองหญ้าปล้อง จังหวัดเพชรบูรณ์

ทั้งนี้ คณะสถาปัตยกรรมศาสตร์และการออกแบบ พิจารณาเห็นว่าท่านเป็นผู้ที่มีความรู้และเชี่ยวชาญด้านการออกแบบ จึงขอเรียนเชิญท่านเป็นวิทยากร หลักสูตร “การออกแบบกระดานสำหรับนำเสนอผลิตภัณฑ์ชุมชน” ตามกำหนดการดังแนบ

จึงเรียนมาเพื่อโปรดพิจารณา

(นายธานี สุขนระชาติ)

คณบดีคณะสถาปัตยกรรมศาสตร์และการออกแบบ

คณะสถาปัตยกรรมศาสตร์และการออกแบบ
มหาวิทยาลัยเทคโนโลยีราชมงคลพระนคร
๑๖๘ ถนนศรีอยุธยา แขวงวชิรพยาบาล
เขตดุสิต กรุงเทพมหานคร ๑๐๓๐๐

วันที่ ๑๗ เดือน พฤษภาคม พ.ศ. ๒๕๖๑

เรื่อง ตอบรับการเป็นวิทยากร

เรียน คณบดีคณะสถาปัตยกรรมศาสตร์และการออกแบบ

ตามที่คณะสถาปัตยกรรมศาสตร์และการออกแบบ ได้เรียนเชิญข้าพเจ้าเป็นวิทยากรบริการ
วิชาการแก่สังคม โครงการบริการวิชาการแบบมีส่วนร่วมเพื่อพัฒนาคุณภาพชีวิตของชุมชนตามแนวทาง
ปรัชญาเศรษฐกิจพอเพียง กิจกรรมส่งเสริมสมรรถนะผลิตภัณฑ์ชุมชน บรรจุภัณฑ์ท้องถิ่นและ
สิ่งแวดล้อมทางสถาปัตยกรรม ระหว่างวันที่ ๒๑-๒๒ พฤษภาคม ๒๕๖๑ กิจกรรม ๑ “การสกรีน
ลวดลายบนถุงผ้า” ระยะเวลาฝึกอบรม ๒ วัน ในวันที่ วันที่ ๒๑-๒๒ พฤษภาคม ๒๕๖๑ ตั้งแต่เวลา
๐๙.๐๐ -๑๗.๐๐ น. รวม ๑๒ ชั่วโมง ณ วิสาหกิจชุมชนเห็ดเงินล้านบ้านสามเรือน อำเภอหนองหญ้าปล้อง
จังหวัดเพชรบุรี ตามกำหนดการดังแนบ

ทั้งนี้ ข้าพเจ้า

- มีความยินดีตอบรับการเป็นวิทยากร
 ไม่สามารถให้ความอนุเคราะห์ดังกล่าว
เนื่องจาก.....

จึงเรียนมาเพื่อโปรดทราบ

ขอแสดงความนับถือ

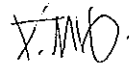

(นายกรณ์พงศ์ ทองศรี)

คณะสถาปัตยกรรมศาสตร์และการออกแบบ
มหาวิทยาลัยเทคโนโลยีราชมงคลพระนคร
๑๖๘ ถนนศรีอยุธยา แขวงวชิรพยาบาล
เขตดุสิต กรุงเทพมหานคร ๑๐๓๐๐

วันที่ ๑๗ เดือน พฤษภาคม พ.ศ. ๒๕๖๑

เรื่อง ตอบรับการเป็นวิทยากร

เรียน คณบดีคณะสถาปัตยกรรมศาสตร์และการออกแบบ

ตามที่คณะสถาปัตยกรรมศาสตร์และการออกแบบ ได้เรียนเชิญข้าพเจ้าเป็นวิทยากรบริการวิชาการแก่สังคม โครงการบริการวิชาการแบบมีส่วนร่วมเพื่อพัฒนาคุณภาพชีวิตของชุมชนตามแนวทางปรัชญาเศรษฐกิจพอเพียง กิจกรรมส่งเสริมสมรรถนะผลิตภัณฑ์ชุมชน บรรจุภัณฑ์ท้องถิ่นและสิ่งแวดล้อมทางสถาปัตยกรรม ระหว่างวันที่ ๒๑-๒๒ พฤษภาคม ๒๕๖๑ กิจกรรม ๑ “การสกรีนลวดลายบนถุงผ้า” ระยะเวลาฝึกอบรม ๒ วัน ในวันที่ วันที่ ๒๑-๒๒ พฤษภาคม ๒๕๖๑ ตั้งแต่เวลา ๐๙.๐๐ -๑๗.๐๐ น. รวม ๑๒ ชั่วโมง ณ วิสาหกิจชุมชนเห็ดเงินล้านบ้านสามเรือน อำเภอหนองหญ้าปล้อง จังหวัดเพชรบุรี ตามกำหนดการดังแนบ

ทั้งนี้ ข้าพเจ้า

- มีความยินดีตอบรับการเป็นวิทยากร
 ไม่สามารถให้ความอนุเคราะห์ดังกล่าว
เนื่องจาก.....

จึงเรียนมาเพื่อโปรดทราบ

ขอแสดงความนับถือ

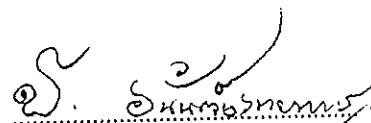
.....
(นายชูเกียรติ อนันต์เวทยานนท์)

คณะสถาปัตยกรรมศาสตร์และการออกแบบ
มหาวิทยาลัยเทคโนโลยีราชมงคลพระนคร
๑๖๘ ถนนศรีอยุธยา แขวงวชิรพยาบาล
เขตดุสิต กรุงเทพมหานคร ๑๐๓๐๐

วันที่ ๑๗ เดือน พฤษภาคม พ.ศ. ๒๕๖๑

เรื่อง ตอบรับการเป็นวิทยากร

เรียน คณบดีคณะสถาปัตยกรรมศาสตร์และการออกแบบ

ตามที่คณะสถาปัตยกรรมศาสตร์และการออกแบบ ได้เรียนเชิญข้าพเจ้าเป็นวิทยากรบริการ
วิชาการแก่สังคม โครงการบริการวิชาการแบบมีส่วนร่วมเพื่อพัฒนาคุณภาพชีวิตของชุมชนตามแนวทาง
ปรัชญาเศรษฐกิจพอเพียง กิจกรรมส่งเสริมสมรรถนะผลิตภัณฑ์ชุมชน บรรจุภัณฑ์ท้องถิ่นและ
สิ่งแวดล้อมทางสถาปัตยกรรม ระหว่างวันที่ ๒๑-๒๒ พฤษภาคม ๒๕๖๑ กิจกรรม ๑ “การสร้างสรรค์ถุง
ผ้าอเนกประสงค์” ระยะเวลาฝึกอบรม ๒ วัน ในวันที่ วันที่ ๒๑-๒๒ พฤษภาคม ๒๕๖๑ ตั้งแต่เวลา
๐๙.๐๐ -๑๗.๐๐ น. รวม ๑๒ ชั่วโมง ณ วิสาหกิจชุมชนเห็ดเงินล้านบ้านสามเรือน อำเภอหนองหญ้าปล้อง
จังหวัดเพชรบุรี ตามกำหนดการดังแนบ

ทั้งนี้ ข้าพเจ้า

- มีความยินดีตอบรับการเป็นวิทยากร
 ไม่สามารถให้ความอนุเคราะห์ดังกล่าว
เนื่องจาก.....

จึงเรียนมาเพื่อโปรดทราบ

ขอแสดงความนับถือ

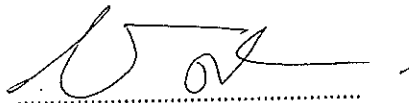

(นายศาสตรา ศรีหาภาค)

คณะสถาปัตยกรรมศาสตร์และการออกแบบ
มหาวิทยาลัยเทคโนโลยีราชมงคลพระนคร
๑๖๘ ถนนศรีอยุธยา แขวงวชิรพยาบาล
เขตดุสิต กรุงเทพมหานคร ๑๐๓๐๐

วันที่ ๑๗ เดือน พฤษภาคม พ.ศ. ๒๕๖๑

เรื่อง ตอบรับการเป็นวิทยากร

เรียน คณบดีคณะสถาปัตยกรรมศาสตร์และการออกแบบ

ตามที่คณะสถาปัตยกรรมศาสตร์และการออกแบบ ได้เรียนเชิญข้าพเจ้าเป็นวิทยากรบริการ
วิชาการแก่สังคม โครงการบริการวิชาการแบบมีส่วนร่วมเพื่อพัฒนาคุณภาพชีวิตของชุมชนตามแนวทาง
ปรัชญาเศรษฐกิจพอเพียง กิจกรรมส่งเสริมสมรรถนะผลิตภัณฑ์ชุมชน บรรจุภัณฑ์ท้องถิ่นและ
สิ่งแวดล้อมทางสถาปัตยกรรม ระหว่างวันที่ ๒๑-๒๒ พฤษภาคม ๒๕๖๑ กิจกรรม ๑ “การสร้างสรรค์ถุง
ผ้าอเนกประสงค์” ระยะเวลาฝึกอบรม ๒ วัน ในวันที่ วันที่ ๒๑-๒๒ พฤษภาคม ๒๕๖๑ ตั้งแต่เวลา
๐๙.๐๐ -๑๗.๐๐ น. รวม ๑๒ ชั่วโมง ณ วิสาหกิจชุมชนเห็ดเงินล้านบ้านสามเรือน อำเภอหนองหญ้าปล้อง
จังหวัดเพชรบุรี ตามกำหนดการดังแนบ

ทั้งนี้ ข้าพเจ้า

- มีความยินดีตอบรับการเป็นวิทยากร
 ไม่สามารถให้ความอนุเคราะห์ดังกล่าว
เนื่องจาก.....

จึงเรียนมาเพื่อโปรดทราบ

ขอแสดงความนับถือ

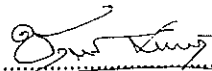

(ผศ.ดร.ชานนท์ ดันประวัติ)

คณะสถาปัตยกรรมศาสตร์และการออกแบบ
มหาวิทยาลัยเทคโนโลยีราชมงคลพระนคร
๑๖๘ ถนนศรีอยุธยา แขวงวรขิงพยาบาล
เขตดุสิต กรุงเทพมหานคร ๑๐๓๐๐

วันที่ ๑๗ เดือน พฤษภาคม พ.ศ. ๒๕๖๑

เรื่อง ตอบรับการเป็นวิทยากร

เรียน คณบดีคณะสถาปัตยกรรมศาสตร์และการออกแบบ

ตามที่คณะสถาปัตยกรรมศาสตร์และการออกแบบ ได้เรียนเชิญข้าพเจ้าเป็นวิทยากรบริการวิชาการแก่สังคม โครงการบริการวิชาการแบบมีส่วนร่วมเพื่อพัฒนาคุณภาพชีวิตของชุมชนตามแนวทางปรัชญาเศรษฐกิจพอเพียง กิจกรรมส่งเสริมสมรรถนะผลิตภัณฑ์ชุมชน บรรจุภัณฑ์ท้องถิ่นและสิ่งแวดล้อมทางสถาปัตยกรรม ระหว่างวันที่ ๒๑-๒๒ พฤษภาคม ๒๕๖๑ กิจกรรม ๑ “การออกแบบชั้นแสดงสินค้าขนาดเล็ก” ระยะเวลาฝึกอบรม ๒ วัน ในวันที่ วันที่ ๒๑-๒๒ พฤษภาคม ๒๕๖๑ ตั้งแต่เวลา ๐๙.๐๐ -๑๗.๐๐ น. รวม ๑๒ ชั่วโมง ณ วิทยาลัยชุมชนเห็ดเงินล้านบ้านสามเรือน อำเภอหนองหญ้าปล้อง จังหวัดเพชรบุรี ตามกำหนดการดังแนบ

ทั้งนี้ ข้าพเจ้า

- มีความยินดีตอบรับการเป็นวิทยากร
 ไม่สามารถให้ความอนุเคราะห์ดังกล่าว
เนื่องจาก.....

จึงเรียนมาเพื่อโปรดทราบ

ขอแสดงความนับถือ

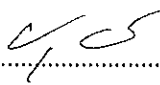
.....
(นางสาวอุทัยวรรณ ประสงค์เงิน)

คณะสถาปัตยกรรมศาสตร์และการออกแบบ
มหาวิทยาลัยเทคโนโลยีราชมงคลพระนคร
๑๖๘ ถนนศรีอยุธยา แขวงวรวิหาร
เขตดุสิต กรุงเทพมหานคร ๑๐๓๐๐

วันที่ ๑๗ เดือน พฤษภาคม พ.ศ. ๒๕๖๑

เรื่อง ตอบรับการเป็นวิทยากร

เรียน คณบดีคณะสถาปัตยกรรมศาสตร์และการออกแบบ

ตามที่คณะสถาปัตยกรรมศาสตร์และการออกแบบ ได้เรียนเชิญข้าพเจ้าเป็นวิทยากรบริการ
วิชาการแก่สังคม โครงการบริการวิชาการแบบมีส่วนร่วมเพื่อพัฒนาคุณภาพชีวิตของชุมชนตามแนวทาง
ปรัชญาเศรษฐกิจพอเพียง กิจกรรมส่งเสริมสมรรถนะผลิตภัณฑ์ชุมชน บรรจุภัณฑ์ท้องถิ่นและ
สิ่งแวดล้อมทางสถาปัตยกรรม ระหว่างวันที่ ๒๑-๒๒ พฤษภาคม ๒๕๖๑ กิจกรรม ๑ “การออกแบบชั้น
แสดงสินค้าขนาดเล็ก” ระยะเวลาฝึกอบรม ๒ วัน ในวันที่ วันที่ ๒๑-๒๒ พฤษภาคม ๒๕๖๑ ตั้งแต่เวลา
๐๙.๐๐ -๑๗.๐๐ น. รวม ๑๒ ชั่วโมง ณ วิสาหกิจชุมชนเห็ดเงินล้านบ้านสามเรือน อำเภอหนองหญ้าปล้อง
จังหวัดเพชรบุรี ตามกำหนดการดังแนบ

ทั้งนี้ ข้าพเจ้า

- มีความยินดีตอบรับการเป็นวิทยากร
 ไม่สามารถให้ความอนุเคราะห์ดังกล่าว
เนื่องจาก.....

จึงเรียนมาเพื่อโปรดทราบ

ขอแสดงความนับถือ

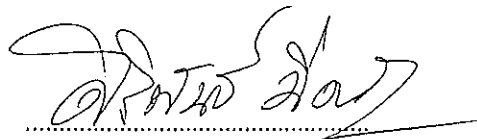

(นางศิริพันธ์ มิ่งขวัญ)

คณะสถาปัตยกรรมศาสตร์และการออกแบบ
มหาวิทยาลัยเทคโนโลยีราชมงคลพระนคร
๑๖๘ ถนนศรีอยุธยา แขวงวชิรพยาบาล
เขตดุสิต กรุงเทพมหานคร ๑๐๓๐๐

วันที่ ๑๗ เดือน พฤษภาคม พ.ศ. ๒๕๖๑

เรื่อง ตอบรับการเป็นวิทยากร

เรียน คณบดีคณะสถาปัตยกรรมศาสตร์และการออกแบบ

ตามที่คณะสถาปัตยกรรมศาสตร์และการออกแบบ ได้เรียนเชิญข้าพเจ้าเป็นวิทยากรบริการ
วิชาการแก่สังคม โครงการบริการวิชาการแบบมีส่วนร่วมเพื่อพัฒนาคุณภาพชีวิตของชุมชนตามแนวทาง
ปรัชญาเศรษฐกิจพอเพียง กิจกรรมส่งเสริมสมรรถนะผลิตภัณฑ์ชุมชน บรรจุภัณฑ์ท้องถิ่นและ
สิ่งแวดล้อมทางสถาปัตยกรรม ระหว่างวันที่ ๒๑-๒๒ พฤษภาคม ๒๕๖๑ กิจกรรม ๑ “การออกแบบ
กระดานสำหรับนำเสนอผลิตภัณฑ์ชุมชน” ระยะเวลาฝึกอบรม ๒ วัน ในวันที่ วันที่ ๒๑-๒๒ พฤษภาคม
๒๕๖๑ ตั้งแต่เวลา ๐๙.๐๐ -๑๗.๐๐ น. รวม ๑๒ ชั่วโมง ณ วิสาหกิจชุมชนเห็ดเงินล้านบ้านสามเรือน
อำเภอหนองหญ้าปล้อง จังหวัดเพชรบุรี ตามกำหนดการดังแนบ

ทั้งนี้ ข้าพเจ้า

- มีความยินดีตอบรับการเป็นวิทยากร
 ไม่สามารถให้ความอนุเคราะห์ดังกล่าว
เนื่องจาก.....

จึงเรียนมาเพื่อโปรดทราบ

ขอแสดงความนับถือ

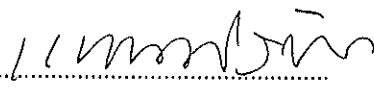
.....
(นายแทนศรัทธา อติวนวรรตน์)

คณะสถาปัตยกรรมศาสตร์และการออกแบบ
มหาวิทยาลัยเทคโนโลยีราชมงคลพระนคร
๑๖๘ ถนนศรีอยุธยา แขวงวชิรพยาบาล
เขตดุสิต กรุงเทพมหานคร ๑๐๓๐๐

วันที่ ๑๗ เดือน พฤษภาคม พ.ศ. ๒๕๖๑

เรื่อง ตอบรับการเป็นวิทยากร

เรียน คณบดีคณะสถาปัตยกรรมศาสตร์และการออกแบบ

ตามที่คณะสถาปัตยกรรมศาสตร์และการออกแบบ ได้เรียนเชิญข้าพเจ้าเป็นวิทยากรบริการ
วิชาการแก่สังคม โครงการบริการวิชาการแบบมีส่วนร่วมเพื่อพัฒนาคุณภาพชีวิตของชุมชนตามแนวทาง
ปรัชญาเศรษฐกิจพอเพียง กิจกรรมส่งเสริมสมรรถนะผลิตภัณฑ์ชุมชน บรรจุภัณฑ์ท้องถิ่นและ
สิ่งแวดล้อมทางสถาปัตยกรรม ระหว่างวันที่ ๒๑-๒๒ พฤษภาคม ๒๕๖๑ กิจกรรม ๑ “การกระดาน
สำหรับนำเสนอผลิตภัณฑ์ชุมชน” ระยะเวลาฝึกอบรม ๒ วัน ในวันที่ วันที่ ๒๑-๒๒ พฤษภาคม ๒๕๖๑
ตั้งแต่เวลา ๐๙.๐๐ -๑๗.๐๐ น. รวม ๑๒ ชั่วโมง ณ วิสาหกิจชุมชนเห็ดเงินล้านบ้านสามเรือน อำเภอหนอง
หญ้าปล้อง จังหวัดเพชรบุรี ตามกำหนดการดังแนบ

ทั้งนี้ ข้าพเจ้า

- มีความยินดีตอบรับการเป็นวิทยากร
 ไม่สามารถให้ความอนุเคราะห์ดังกล่าว
เนื่องจาก.....

จึงเรียนมาเพื่อโปรดทราบ

ขอแสดงความนับถือ

.....ปริณัน บานชื่น.....
(นางสาวปริณัน บานชื่น)

ใบสำคัญรับเงิน สำหรับวิทยากร

คณะสถาปัตยกรรมศาสตร์และการออกแบบ มหาวิทยาลัยเทคโนโลยีราชมงคลพระนคร
โครงการบริการวิชาการแบบมีส่วนร่วมเพื่อพัฒนาคุณภาพชีวิตของชุมชนตามแนวทางปรัชญาเศรษฐกิจ
พอเพียง กิจกรรมส่งเสริมสมรรถนะผลิตภัณฑ์ชุมชน บรรจุกัญหัตถ์ท้องถิ่นและสิ่งแวดล้อมทาง
สถาปัตยกรรม

ข้าพเจ้า นายกรณ์พงศ์ ทองศรี วันที่ ๒๒ เดือน พฤษภาคม พ.ศ. ๒๕๖๑
..... อยู่บ้านเลขที่ ๗๑๗ ถนน
แขวง/ตำบล บ้านผด เขต/อำเภอ บางกรวย จังหวัด นครปฐม
ได้รับเงินจาก คณะสถาปัตยกรรมศาสตร์และการออกแบบ มหาวิทยาลัยเทคโนโลยีราชมงคลพระนคร
ดังรายการต่อไปนี้

รายการ	จำนวนเงิน	
ค่าตอบแทนวิทยากร โครงการบริการวิชาการแบบมีส่วนร่วมเพื่อพัฒนาคุณภาพชีวิตของชุมชนตาม แนวทางปรัชญาเศรษฐกิจพอเพียงกิจกรรมส่งเสริมสมรรถนะผลิตภัณฑ์ชุมชน บรรจุกัญหัตถ์ท้องถิ่นและสิ่งแวดล้อมทางสถาปัตยกรรม ○ วันที่ ๒๑ พฤษภาคม ๒๕๖๑ ตั้งแต่เวลา ๐๘.๐๐-๑๗.๐๐ น. หัวข้อในการสอนทฤษฎี : หลักองค์ประกอบศิลป์-ความหมาย ของสี-ความสำคัญของเส้น เพื่อการสกรีนลวดลายบนถุงผ้า (๑ คน x ๖ ชั่วโมง x ๓๐๐ บาท = ๑,๘๐๐ บาท) ○ วันที่ ๒๒ พฤษภาคม ๒๕๖๑ ตั้งแต่เวลา ๐๘.๐๐-๑๗.๐๐ น. หัวข้อในการสอนทฤษฎี : การสกรีนลวดลายบนถุงผ้า (๑ คน x ๖ ชั่วโมง x ๓๐๐ บาท = ๑,๘๐๐ บาท)	๓,๖๐๐	-
ตัวอักษร (-สามพันหกร้อยบาทถ้วน-)	๓,๖๐๐	-

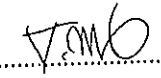
ลงชื่อ  ผู้รับเงิน
(นายกรณ์พงศ์ ทองศรี)

ลงชื่อ ปรีณัน บานชื่น ผู้จ่ายเงิน
(นางสาวปรีณัน บานชื่น)

ใบสำคัญรับเงิน

สำหรับวิทยากร

คณะสถาปัตยกรรมศาสตร์และการออกแบบ มหาวิทยาลัยเทคโนโลยีราชมงคลพระนคร
โครงการบริการวิชาการแบบมีส่วนร่วมเพื่อพัฒนาคุณภาพชีวิตของชุมชนตามแนวทางปรัชญาเศรษฐกิจ
พอเพียง กิจกรรมส่งเสริมสมรรถนะผลิตภัณฑ์ชุมชน บรรจุกิจกรรมท้องถิ่นและสิ่งแวดล้อมทาง
สถาปัตยกรรม

ข้าพเจ้า นายชูเกียรติ อนันต์เวทยานนท์ วันที่ ๒๒ เดือน พฤษภาคม พ.ศ. ๒๕๖๑
อยู่บ้านเลขที่ ๙๕/๔๒๙ ถนน หมู่บ้าน/หลักสี่ กรุงเทพมหานคร
แขวง/ตำบล มีนบุรี เขต/อำเภอ มีนบุรี จังหวัด มีนบุรี
ได้รับเงินจาก คณะสถาปัตยกรรมศาสตร์และการออกแบบ มหาวิทยาลัยเทคโนโลยีราชมงคลพระนคร
ดังรายการต่อไปนี้

รายการ	จำนวนเงิน	
ค่าตอบแทนวิทยากร โครงการบริการวิชาการแบบมีส่วนร่วมเพื่อพัฒนาคุณภาพชีวิตของชุมชนตาม แนวทางปรัชญาเศรษฐกิจพอเพียงกิจกรรมส่งเสริมสมรรถนะผลิตภัณฑ์ชุมชน บรรจุกิจกรรมท้องถิ่นและสิ่งแวดล้อมทางสถาปัตยกรรม ○ วันที่ ๒๑ พฤษภาคม ๒๕๖๑ ตั้งแต่เวลา ๐๘.๐๐-๑๗.๐๐ น. หัวข้อในการสอนปฏิบัติ : หลักองค์ประกอบศิลป์-ความหมาย ของสี-ความสำคัญของเส้น เพื่อการสกรีนลวดลายบนถุงผ้า (๑ คน x ๖ ชั่วโมง x ๓๐๐ บาท = ๑,๘๐๐ บาท) ○ วันที่ ๒๒ พฤษภาคม ๒๕๖๑ ตั้งแต่เวลา ๐๘.๐๐-๑๗.๐๐ น. หัวข้อในการสอนปฏิบัติ : การสกรีนลวดลายบนถุงผ้า (๑ คน x ๖ ชั่วโมง x ๓๐๐ บาท = ๑,๘๐๐ บาท)	๓,๖๐๐	-
ตัวอักษร (-สามพันหกร้อยบาทถ้วน-)	๓,๖๐๐	-

ลงชื่อ นายชูเกียรติ อนันต์เวทยานนท์ ผู้รับเงิน
(นายชูเกียรติ อนันต์เวทยานนท์)

ลงชื่อ นางสาวปริณันท์ บ้านชื่น ผู้จ่ายเงิน
(นางสาวปริณันท์ บ้านชื่น)

ใบสำคัญรับเงิน

สำหรับวิทยากร

คณะสถาปัตยกรรมศาสตร์และการออกแบบ มหาวิทยาลัยเทคโนโลยีราชมงคลพระนคร
 โครงการบริการวิชาการแบบมีส่วนร่วมเพื่อพัฒนาคุณภาพชีวิตของชุมชนตามแนวทางปรัชญาเศรษฐกิจ
 พอเพียง กิจกรรมส่งเสริมสมรรถนะผลิตภัณฑ์ชุมชน บรรจุกิจกรรมท้องถิ่นและสิ่งแวดล้อมทาง
 สถาปัตยกรรม

ข้าพเจ้า นายศุภัสตรา ศรีทรวาท วันที่ ๒๒ เดือน พฤษภาคม พ.ศ. ๒๕๖๑
 อยู่บ้านเลขที่ 114/8 ถนน.....
 แขวง/ตำบล ต.ต.เจดีย์ เขต/อำเภอ ต.ต.เจดีย์ จังหวัด สุพรรณบุรี
 ได้รับเงินจาก คณะสถาปัตยกรรมศาสตร์และการออกแบบ มหาวิทยาลัยเทคโนโลยีราชมงคลพระนคร
 ดังรายการต่อไปนี้

รายการ	จำนวนเงิน	
ค่าตอบแทนวิทยากร โครงการบริการวิชาการแบบมีส่วนร่วมเพื่อพัฒนาคุณภาพชีวิตของชุมชนตาม แนวทางปรัชญาเศรษฐกิจพอเพียงกิจกรรมส่งเสริมสมรรถนะผลิตภัณฑ์ชุมชน บรรจุกิจกรรมท้องถิ่นและสิ่งแวดล้อมทางสถาปัตยกรรม ○ วันที่ ๒๑ พฤษภาคม ๒๕๖๑ ตั้งแต่เวลา ๐๘.๐๐-๑๗.๐๐ น. หัวข้อในการสอน ทฤษฎี : หลักองค์ประกอบศิลป์-ความหมาย ของสี-ความสำคัญของเส้น เพื่อการสร้างสรรค์ผ้า อเนกประสงค์ (๑ คน x ๖ ชั่วโมง x ๓๐๐ บาท = ๑,๘๐๐ บาท) ○ วันที่ ๒๒ พฤษภาคม ๒๕๖๑ ตั้งแต่เวลา ๐๘.๐๐-๑๗.๐๐ น. หัวข้อในการสอน ทฤษฎี : การสร้างสรรค์ผ้าอเนกประสงค์ (๑ คน x ๖ ชั่วโมง x ๓๐๐ บาท = ๑,๘๐๐ บาท)	๓,๖๐๐	-
ตัวอักษร (-สามพันหกร้อยบาทถ้วน-)	๓,๖๐๐	-

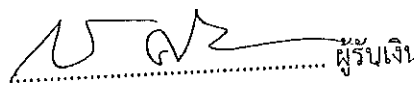
ลงชื่อ  ผู้รับเงิน
 (นายศุภัสตรา ศรีทรวาท)

ลงชื่อ ปริณัน บานชื่น ผู้จ่ายเงิน
 (นางสาวปริณัน บานชื่น)

ใบสำคัญรับเงิน

สำหรับวิทยากร

คณะสถาปัตยกรรมศาสตร์และการออกแบบ มหาวิทยาลัยเทคโนโลยีราชมงคลพระนคร
โครงการบริการวิชาการแบบมีส่วนร่วมเพื่อพัฒนาคุณภาพชีวิตของชุมชนตามแนวทางปรัชญาเศรษฐกิจ
พอเพียง กิจกรรมส่งเสริมสมรรถนะผลิตภัณฑ์ชุมชน บรรรภัณฑ์ท้องถิ่นและสิ่งแวดล้อมทาง
สถาปัตยกรรม

วันที่ ๒๒ เดือน พฤษภาคม พ.ศ. ๒๕๖๑

ข้าพเจ้า นายชานนท์ ตำบลประเวศ อยู่บ้านเลขที่ ถนน หมู่ที่ ๒ ซอย ๓๓
แขวง/ตำบล ม.ระยอง เขต/อำเภอ จ.ระยอง จังหวัด กรุงเทพมหานคร

ได้รับเงินจาก คณะสถาปัตยกรรมศาสตร์และการออกแบบ มหาวิทยาลัยเทคโนโลยีราชมงคลพระนคร
ตั้งรายการต่อไปนี้

รายการ	จำนวนเงิน	
ค่าตอบแทนวิทยากร โครงการบริการวิชาการแบบมีส่วนร่วมเพื่อพัฒนาคุณภาพชีวิตของชุมชนตาม แนวทางปรัชญาเศรษฐกิจพอเพียงกิจกรรมส่งเสริมสมรรถนะผลิตภัณฑ์ชุมชน บรรรภัณฑ์ท้องถิ่นและสิ่งแวดล้อมทางสถาปัตยกรรม ○ วันที่ ๒๑ พฤษภาคม ๒๕๖๑ ตั้งแต่เวลา ๐๘.๐๐-๑๗.๐๐ น. หัวข้อในการสอนปฏิบัติ : หลักองค์ประกอบศิลป์-ความหมาย ของสี-ความสำคัญของเส้น เพื่อการสร้างสรรค์ถุงผ้า อเนกประสงค์ (๑ คน x ๖ ชั่วโมง x ๓๐๐ บาท = ๑,๘๐๐ บาท) ○ วันที่ ๒๒ พฤษภาคม ๒๕๖๑ ตั้งแต่เวลา ๐๘.๐๐-๑๗.๐๐ น. หัวข้อในการสอนปฏิบัติ : การสร้างสรรค์ถุงผ้าอเนกประสงค์ (๑ คน x ๖ ชั่วโมง x ๓๐๐ บาท = ๑,๘๐๐ บาท)	๓,๖๐๐	-
ตัวอักษร (-สามพันหกร้อยบาทถ้วน-)	๓,๖๐๐	-

ลงชื่อ ผู้รับเงิน
(ผศ.ดร.ชานนท์ ตำบลประเวศ)

ลงชื่อ ผู้จ่ายเงิน
(นางสาวปริญัน บานชื่น)

ใบสำคัญรับเงิน

สำหรับวิทยากร

คณะสถาปัตยกรรมศาสตร์และการออกแบบ มหาวิทยาลัยเทคโนโลยีราชมงคลพระนคร
โครงการบริการวิชาการแบบมีส่วนร่วมเพื่อพัฒนาคุณภาพชีวิตของชุมชนตามแนวทางปรัชญาเศรษฐกิจ
พอเพียง กิจกรรมส่งเสริมสมรรถนะผลิตภัณฑ์ชุมชน บรรจุภัณฑ์ท้องถิ่นและสิ่งแวดล้อมทาง
สถาปัตยกรรม

วันที่ ๒๒ เดือน พฤษภาคม พ.ศ. ๒๕๖๑
ข้าพเจ้า นางสาวอุทัยวรรณ นิ่มนาค อยู่บ้านเลขที่ 199/55 ถนน มหาราช - ๑๑๑๔๐ ม.
แขวง/ตำบล บางทราย เขต/อำเภอ บางพลี จังหวัด สมุทรปราการ
ได้รับเงินจาก คณะสถาปัตยกรรมศาสตร์และการออกแบบ มหาวิทยาลัยเทคโนโลยีราชมงคลพระนคร
ดังรายการต่อไปนี้

รายการ	จำนวนเงิน	
ค่าตอบแทนวิทยากร โครงการบริการวิชาการแบบมีส่วนร่วมเพื่อพัฒนาคุณภาพชีวิตของชุมชนตาม แนวทางปรัชญาเศรษฐกิจพอเพียงกิจกรรมส่งเสริมสมรรถนะผลิตภัณฑ์ชุมชน บรรจุภัณฑ์ท้องถิ่นและสิ่งแวดล้อมทางสถาปัตยกรรม ○ วันที่ ๒๑ พฤษภาคม ๒๕๖๑ ตั้งแต่เวลา ๐๘.๐๐-๑๗.๐๐ น. หัวข้อในการสอนทฤษฎี : หลักองค์ประกอบศิลป์-ความหมาย ของสี-ความสำคัญของเส้น เพื่อการออกแบบชิ้นแสดงสินค้า ขนาดเล็ก (๑ คน x ๖ ชั่วโมง x ๓๐๐ บาท = ๑,๘๐๐ บาท) ○ วันที่ ๒๒ พฤษภาคม ๒๕๖๑ ตั้งแต่เวลา ๐๘.๐๐-๑๗.๐๐ น. หัวข้อในการสอนทฤษฎี : การออกแบบชิ้นแสดงสินค้าขนาดเล็ก (๑ คน x ๖ ชั่วโมง x ๓๐๐ บาท = ๑,๘๐๐ บาท)	๓,๖๐๐	-
ตัวอักษร (-สามพันหกร้อยบาทถ้วน-)	๓,๖๐๐	-

ลงชื่อ ผู้รับเงิน
(นางสาวอุทัยวรรณ ประสงค์เงิน)

ลงชื่อ ปรีณัน บานชื่น ผู้จ่ายเงิน
(นางสาวปรีณัน บานชื่น)

ใบสำคัญรับเงิน

สำหรับวิทยากร

คณะสถาปัตยกรรมศาสตร์และการออกแบบ มหาวิทยาลัยเทคโนโลยีราชมงคลพระนคร
โครงการบริการวิชาการแบบมีส่วนร่วมเพื่อพัฒนาคุณภาพชีวิตของชุมชนตามแนวทางปรัชญาเศรษฐกิจ
พอเพียง กิจกรรมส่งเสริมสมรรถนะผลิตภัณฑ์ชุมชน บรรจุภัณฑ์ท้องถิ่นและสิ่งแวดล้อมทาง
สถาปัตยกรรม

วันที่ ๒๒ เดือน พฤษภาคม พ.ศ. ๒๕๖๑

ข้าพเจ้า ศุภศิริพันธ์ สิงห์ อยู่บ้านเลขที่ ๖๒ ถนน.....
แขวง/ตำบล ทองเตย เขต/อำเภอ หนองเสือ จังหวัด ปทุมธานี
ได้รับเงินจาก คณะสถาปัตยกรรมศาสตร์และการออกแบบ มหาวิทยาลัยเทคโนโลยีราชมงคลพระนคร
ดังรายการต่อไปนี้

รายการ	จำนวนเงิน	
ค่าตอบแทนวิทยากร โครงการบริการวิชาการแบบมีส่วนร่วมเพื่อพัฒนาคุณภาพชีวิตของชุมชนตาม แนวทางปรัชญาเศรษฐกิจพอเพียงกิจกรรมส่งเสริมสมรรถนะผลิตภัณฑ์ชุมชน บรรจุภัณฑ์ท้องถิ่นและสิ่งแวดล้อมทางสถาปัตยกรรม ○ วันที่ ๒๑ พฤษภาคม ๒๕๖๑ ตั้งแต่เวลา ๐๘.๐๐-๑๗.๐๐ น. หัวข้อในการสอนปฏิบัติ : หลักองค์ประกอบศิลป์-ความหมาย ของสี-ความสำคัญของเส้น เพื่อการออกแบบชิ้นแสดงสินค้า ขนาดเล็ก (๑ คน x ๖ ชั่วโมง x ๓๐๐ บาท = ๑,๘๐๐ บาท) ○ วันที่ ๒๒ พฤษภาคม ๒๕๖๑ ตั้งแต่เวลา ๐๘.๐๐-๑๗.๐๐ น. หัวข้อในการสอนปฏิบัติ : การออกแบบชิ้นแสดงสินค้าขนาดเล็ก (๑ คน x ๖ ชั่วโมง x ๓๐๐ บาท = ๑,๘๐๐ บาท)	๓,๖๐๐	-
ตัวอักษร (-สามพันหกร้อยบาทถ้วน-)	๓,๖๐๐	-

ลงชื่อ ศุภศิริพันธ์ สิงห์ ผู้รับเงิน
(นางศิริพันธ์ มิ่งขวัญ)

ลงชื่อ ปริญญ์ บานชื่น ผู้จ่ายเงิน
(นางสาวปริญญ์ บานชื่น)

ใบสำคัญรับเงิน

สำหรับวิทยากร

คณะสถาปัตยกรรมศาสตร์และการออกแบบ มหาวิทยาลัยเทคโนโลยีราชมงคลพระนคร
โครงการบริการวิชาการแบบมีส่วนร่วมเพื่อพัฒนาคุณภาพชีวิตของชุมชนตามแนวทางปรัชญาเศรษฐกิจ
พอเพียง กิจกรรมส่งเสริมสมรรถนะผลิตภัณฑ์ชุมชน บรรจุกัญท์ท้องถิ่นและสิ่งแวดล้อมทาง
สถาปัตยกรรม

วันที่ ๒๒ เดือน พฤษภาคม พ.ศ. ๒๕๖๑

ข้าพเจ้า นายแทนศรัทธา อติอนูวรรตน์ อยู่บ้านเลขที่ 59/4 ถนน.....
แขวง/ตำบล 1๕๑๐.๑.๖ เขต/อำเภอ 1๕๑๐ จังหวัด ขอนแก่น
ได้รับเงินจาก คณะสถาปัตยกรรมศาสตร์และการออกแบบ มหาวิทยาลัยเทคโนโลยีราชมงคลพระนคร
ดังรายการต่อไปนี้

รายการ	จำนวนเงิน	
ค่าตอบแทนวิทยากร โครงการบริการวิชาการแบบมีส่วนร่วมเพื่อพัฒนาคุณภาพชีวิตของชุมชนตาม แนวทางปรัชญาเศรษฐกิจพอเพียงกิจกรรมส่งเสริมสมรรถนะผลิตภัณฑ์ชุมชน บรรจุกัญท์ท้องถิ่นและสิ่งแวดล้อมทางสถาปัตยกรรม ○ วันที่ ๒๑ พฤษภาคม ๒๕๖๑ ตั้งแต่เวลา ๐๘.๐๐-๑๗.๐๐ น. หัวข้อในการสอนทฤษฎี : หลักองค์ประกอบศิลป์-ความหมาย ของสี-ความสำคัญของเส้น เพื่อการออกแบบกระดานสำหรับ นำเสนอผลิตภัณฑ์ชุมชน (๑ คน x ๖ ชั่วโมง x ๓๐๐ บาท = ๑,๘๐๐ บาท) ○ วันที่ ๒๒ พฤษภาคม ๒๕๖๑ ตั้งแต่เวลา ๐๘.๐๐-๑๗.๐๐ น. หัวข้อในการสอนทฤษฎี : การออกแบบกระดานสำหรับนำเสนอ ผลิตภัณฑ์ชุมชน (๑ คน x ๖ ชั่วโมง x ๓๐๐ บาท = ๑,๘๐๐ บาท)	๓,๖๐๐	-
ตัวอักษร (-สามพันหกร้อยบาทถ้วน-)	๓,๖๐๐	-

ลงชื่อ 11 แทนศรัทธา ผู้รับเงิน
(นายแทนศรัทธา อติอนูวรรตน์)

ลงชื่อ ปรีณัน บานชื่น ผู้จ่ายเงิน
(นางสาวปรีณัน บานชื่น)

ใบสำคัญรับเงิน

สำหรับวิทยากร

คณะสถาปัตยกรรมศาสตร์และการออกแบบ มหาวิทยาลัยเทคโนโลยีราชมงคลพระนคร
โครงการบริการวิชาการแบบมีส่วนร่วมเพื่อพัฒนาคุณภาพชีวิตของชุมชนตามแนวทางปรัชญาเศรษฐกิจ
พอเพียง กิจกรรมส่งเสริมสมรรถนะผลิตภัณฑ์ชุมชน บรรจุกิจกรรมท้องถิ่นและสิ่งแวดล้อมทาง
สถาปัตยกรรม

วันที่ ๒๒ เดือน พฤษภาคม พ.ศ. ๒๕๖๑
ข้าพเจ้านางสาว ปรีณัน บานชื่น อยู่บ้านเลขที่ 211 ถนน.....
แขวง/ตำบล อัมพวา เขต/อำเภอ..... อัมพวา จังหวัดสมุทรสงคราม.....
ได้รับเงินจาก คณะสถาปัตยกรรมศาสตร์และการออกแบบ มหาวิทยาลัยเทคโนโลยีราชมงคลพระนคร
ดังรายการต่อไปนี้

รายการ	จำนวนเงิน	
ค่าตอบแทนวิทยากร โครงการบริการวิชาการแบบมีส่วนร่วมเพื่อพัฒนาคุณภาพชีวิตของชุมชนตาม แนวทางปรัชญาเศรษฐกิจพอเพียงกิจกรรมส่งเสริมสมรรถนะผลิตภัณฑ์ชุมชน บรรจุกิจกรรมท้องถิ่นและสิ่งแวดล้อมทางสถาปัตยกรรม ○ วันที่ ๒๑ พฤษภาคม ๒๕๖๑ ตั้งแต่เวลา ๐๘.๐๐-๑๗.๐๐ น. หัวข้อในการสอนปฏิบัติ : หลักองค์ประกอบศิลป์-ความหมาย ของสี-ความสำคัญของเส้น เพื่อการออกแบบกระดานสำหรับ นำเสนอผลิตภัณฑ์ชุมชน (๑ คน x ๖ ชั่วโมง x ๓๐๐ บาท = ๑,๘๐๐ บาท) ○ วันที่ ๒๒ พฤษภาคม ๒๕๖๑ ตั้งแต่เวลา ๐๘.๐๐-๑๗.๐๐ น. หัวข้อในการสอนปฏิบัติ : การออกแบบกระดานสำหรับนำเสนอ ผลิตภัณฑ์ชุมชน (๑ คน x ๖ ชั่วโมง x ๓๐๐ บาท = ๑,๘๐๐ บาท)	๓,๖๐๐	-
ตัวอักษร (-สามพันหกร้อยบาทถ้วน-)	๓,๖๐๐	-

ลงชื่อ ปรีณัน บานชื่น ผู้รับเงิน
(นางสาวปรีณัน บานชื่น)

ลงชื่อ ปรีณัน บานชื่น ผู้จ่ายเงิน
(นางสาวปรีณัน บานชื่น)



บันทึกข้อความ

คณะกรรมการคณะกรรมการการออกแบบ
มหาวิทยาลัยเทคโนโลยีราชมงคลพระนคร
รับที่..... ๕๓๕.๓
วันที่..... ๑๖ พ.ค ๒๕๖๑
เวลา.....

ส่วนราชการ ฝ่ายวิชาการและวิจัย คณะสถาปัตยกรรมศาสตร์และการออกแบบ โทร. ๐๒ ๖๖๕ ๓๘๓๙
ที่ ฝวจ.สกอ. ๐๑๕๔/๒๕๖๑ วันที่ ๑๖ พฤษภาคม ๒๕๖๑

เรื่อง ขออนุมัติจัดซื้อวัสดุเพื่อดำเนินโครงการบริการวิชาการแบบมีส่วนร่วมเพื่อพัฒนาคุณภาพชีวิต
ของชุมชนตามแนวทางปรัชญาเศรษฐกิจพอเพียง กิจกรรมส่งเสริมสมรรถนะผลิตภัณฑ์ชุมชน
บรรจุภัณฑ์ท้องถิ่นและสิ่งแวดล้อมทางสถาปัตยกรรม

เรียน คณบดีคณะสถาปัตยกรรมศาสตร์และการออกแบบ

ด้วยคณะสถาปัตยกรรมศาสตร์และการออกแบบมีแผนจัดโครงการบริการวิชาการแบบมีส่วนร่วมเพื่อ
พัฒนาคุณภาพชีวิตของชุมชนตามแนวทางปรัชญาเศรษฐกิจพอเพียง กิจกรรมส่งเสริมสมรรถนะ
ผลิตภัณฑ์ชุมชน บรรจุภัณฑ์ท้องถิ่นและสิ่งแวดล้อมทางสถาปัตยกรรม ระหว่างวันที่ ๒๑ - ๒๒ พฤษภาคม ๒๕๖๑ ณ
วิสาหกิจชุมชนเห็ดเงินล้านบ้านสามเรือน อำเภอหนองหญ้าปล้อง จังหวัดเพชรบูรณ์ มีรายละเอียดดังนี้

- ค่าวัสดุสำนักงาน	๒๐,๐๐๐	บาท
- ค่าวัสดุฝึกอบรม	๑๐๕,๐๐๐	บาท
- ค่าป้ายประชาสัมพันธ์ โครงการและวัสดุอัตรขยายภาพ	๒,๒๘๐	บาท

เพื่อให้ผลการดำเนินงานดังกล่าวเป็นไปด้วยความเรียบร้อย จึงขออนุมัติจัดซื้อวัสดุ ประกอบด้วย
ค่าวัสดุสำนักงาน , ค่าวัสดุฝึกอบรม , ค่าป้ายประชาสัมพันธ์โครงการและวัสดุอัตรขยายภาพ ดังเอกสารแนบ

จึงเรียนมาเพื่อโปรดพิจารณา

๕๓๕.๓
(นางสาวปริญญ์ บานชื่น)

หัวหน้างานบริการวิชาการแก่สังคมและวิจัย

เรียน คณบดีคณะสถาปัตยกรรมศาสตร์และการออกแบบ
เพื่อโปรดพิจารณา

(นางสาวยุวดี พรธารางค์)
รองคณบดีฝ่ายวิชาการและวิจัย

๐๕๓๓
๑๖ พ.ค. ๒๕๖๑



บันทึกข้อความ

คณะกรรมการสิ่งแวดล้อมแห่งชาติ
 เลขที่ ๕๓๔.๑
 วันที่ ๑๗/๓ ค. ๒๕๖๑
 ๖๕.๐๐๔

ส่วนราชการ งานพัสดุ ฝ่ายบริหารและวางแผน คณะสถาปัตยกรรมศาสตร์และภาวอิออกแบบ

ที่ พค(สกอ) ๙๒.๑/๒๕๖๑ วันที่ ๑๗ พฤษภาคม ๒๕๖๑

เรื่อง รายงานการขออนุมัติจัดจ้างโครงการบูรณาการแบบมีส่วนร่วมเพื่อพัฒนาคุณภาพชีวิตของชุมชนฯ “ส่งเสริมสมรรถนะผลิตภัณฑ์ชุมชน บรรจุภัณฑ์ท้องถิ่นและสิ่งแวดล้อมทางสถาปัตยกรรม”

เรียน คณบดีคณะสถาปัตยกรรมศาสตร์และการออกแบบ

ด้วย ฝ่ายวิชาการและวิจัย คณะสถาปัตยกรรมศาสตร์และการออกแบบ มีความประสงค์ขอจัดจ้างทำป้ายไวเนล เพื่อใช้ในโครงการบูรณาการแบบมีส่วนร่วมเพื่อพัฒนาคุณภาพชีวิตของชุมชนฯ “ส่งเสริมสมรรถนะผลิตภัณฑ์ชุมชน บรรจุภัณฑ์ท้องถิ่นและสิ่งแวดล้อมทางสถาปัตยกรรม” ในการนี้งานพัสดุฝ่ายบริหารจึงขอรายงานการจัดจ้างตามระเบียบกระทรวงการคลังว่าด้วยการจัดซื้อจัดจ้างและการบริหารพัสดุภาครัฐ พ.ศ. ๒๕๖๐ ข้อ ๒๒ โดยวิธีเฉพาะเจาะจง ดังต่อไปนี้

๑. เหตุผลและความจำเป็นที่ต้องจ้าง เพื่อใช้ในโครงการ

๒. รายละเอียดของพัสดุที่จะจ้าง ตามรายละเอียดดังแนบ

๓. ราคากลางและรายละเอียดของราคากลางจำนวน (บาท) -

๔. วงเงินที่จะจ้าง เงินงบประมาณรายจ่ายประจำปี พ.ศ. ๒๕๖๑ จำนวน ๒,๒๘๐ .- บาท (สองพันสองร้อยแปดสิบบาทถ้วน)

๕. กำหนดระยะเวลาที่ต้องการใช้พัสดุนั้น หรือให้งานนั้นแล้วเสร็จ

กำหนดเวลาส่งมอบงานหรือให้งานแล้วเสร็จ ภายใน ๕ วัน หลังจากได้รับการอนุมัติ

๖. วิธีที่จะจ้างและเหตุผลที่ต้องจ้างโดยวิธีนี้

๖.๑ จ้างโดยวิธีเฉพาะเจาะจง ตามระเบียบกระทรวงการคลังว่าด้วยการจัดซื้อจัดจ้างและการบริหารพัสดุภาครัฐ พ.ศ. ๒๕๖๐ ข้อ ๒๘ (๓) และมาตรา ๕๖ (ข)

๖.๒ เหตุผลที่ต้องจ้างโดยวิธีนี้ เนื่องจากการจัดซื้อจัดจ้างพัสดุที่มีการผลิต จำหน่าย ก่อสร้าง หรือให้บริการทั่วไป และมีวงเงินในการจัดซื้อจัดจ้างครั้งหนึ่งไม่เกิน ๕๐๐,๐๐๐ บาท ตามที่กำหนดในกฎกระทรวง ข้อ ๑ และข้อ ๔ ข้อ ๕

๗. หลักเกณฑ์การพิจารณาคัดเลือกข้อเสนอโดยใช้เกณฑ์ราคา

๘. การขออนุมัติแต่งตั้งคณะกรรมการต่างๆ การแต่งตั้งผู้ตรวจรับพัสดุ

- | | | |
|---------------|-----------------|---------------------|
| ๑. นายอานัญ | ศิริพิชญ์ตระกูล | ประธานกรรมการ |
| ๒. นายพีร์รัฐ | ลิ้มปาภรณ์ | กรรมการ |
| ๓. นายคณิต | อยู่สมบุรณ์ | กรรมการและเลขานุการ |

อำนาจหน้าที่ ทำการตรวจรับพัสดุให้เป็นไปตามเงื่อนไขของใบเสนอราคา/ใบส่งของ/บิลเงินสด

/จึงเรียนมาเพื่อโปรดพิจารณา.....

จึงเรียนมาเพื่อโปรดพิจารณา หากเห็นชอบขอได้โปรด อนุมัติให้ดำเนินการ ตามรายละเอียดในรายงานขอ
จ้างดังกล่าวข้างต้น

(นางสาวอุทัยวรรณ ประสงค์เงิน)

หัวหน้าเจ้าหน้าที่พัสดุ

อนุมัติ

.....
(นายธานี สุคนระชาติ)

คณบดีคณะสถาปัตยกรรมศาสตร์และการออกแบบ

...../...../.....



บันทึกข้อความ

คณะกรรมการฯ
 มหาวิทยาลัยเทคโนโลยีราชมงคลธัญบุรี
 วันที่ ๕ มิ.ย. ๒๕๖๑
 ณ ๑๗/ก.ด.ป.ธัญบุรี
 เวลา ๑๖.๐๐ น.

ส่วนราชการ งานพัสดุ ฝ่ายบริหารและวางแผน คณะสถาปัตยกรรมศาสตร์และการออกแบบ

ที่ พค(สอ) ๙๒.๒/๒๕๖๑

วันที่ ๑๗ พฤษภาคม ๒๕๖๑

เรื่อง รายงานผลการพิจารณาและขออนุมัติสั่งซื้อสิ่งจ้าง

เรียน คณบดีคณะสถาปัตยกรรมศาสตร์และการออกแบบ

ขอรายงานผลการพิจารณาจ้างทำป้ายไว้นิลโครงการบูรณาการแบบมีส่วนร่วมเพื่อพัฒนาคุณภาพชีวิตของชุมชนฯ กิจกรรม ส่งเสริมสมรรถนะผลิตภัณฑ์ชุมชน บรรจุภัณฑ์ฯ โดยวิธีเฉพาะเจาะจงดังนี้

รายการพิจารณา	รายชื่อผู้ยื่นข้อเสนอ	ราคาที่เสนอ*	ราคาที่ตกลงซื้อหรือจ้าง*
๑. ค่าป้ายไว้นิลโครงการฯ จำนวน ๑ รายการ	-ร้าน BKK.ART&Printing	๒,๒๘๐- บาท	๒,๒๘๐.- บาท
รวม			๒,๒๘๐.- บาท

*ราคาที่เสนอ และราคาที่ตกลงซื้อหรือจ้าง เป็นราคารวมภาษีมูลค่าเพิ่มและภาษีอื่น ค่าขนส่ง ค่าจดทะเบียน และค่าใช้จ่ายอื่นๆ หักไป

เกณฑ์การพิจารณาผลการยื่นข้อเสนอครั้งนี้ จะพิจารณาตัดสินโดยใช้หลักเกณฑ์ราคาคณะสถาปัตยกรรมศาสตร์และการออกแบบ มทร.พระนครพิจารณาแล้ว เห็นสมควรจัดจ้างจากผู้เสนอราคาดังกล่าว

จึงเรียนมาเพื่อโปรดพิจารณา หากเห็นชอบขอได้โปรดอนุมัติให้สั่งซื้อสิ่งจ้างจากผู้เสนอราคา ดังกล่าว

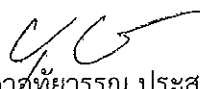
 (นางสาวสุหัยวรรณ ประสงค์เงิน)
 หัวหน้าเจ้าหน้าที่พัสดุ

อนุมัติ

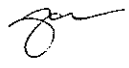
 (นายธานี สุคนธชาติ)

คณบดีคณะสถาปัตยกรรมศาสตร์และการออกแบบ

...../...../.....

ใบตรวจรับวัสดุ

คณะสถาปัตยกรรมศาสตร์และการออกแบบ
มหาวิทยาลัยเทคโนโลยีราชมงคลพระนคร

วันที่ ๑๘ เดือน พฤษภาคม พ.ศ. ๒๕๖๑

ตามที่คณะสถาปัตยกรรมศาสตร์และการออกแบบมหาวิทยาลัยเทคโนโลยีราชมงคลพระนครได้
แต่งตั้งให้คณะกรรมการตรวจรับวัสดุของคณะสถาปัตยกรรมศาสตร์และการออกแบบ นั้น

บัดนี้ คณะกรรมการตรวจรับวัสดุ ผู้มีนามข้างท้ายนี้ได้ตรวจรับวัสดุ ณ คณะสถาปัตยกรรมศาสตร์และการ
ออกแบบ ซึ่งร้านBKK.ART & PRINTING ได้ส่งมอบพัสดุตามใบส่งของ เล่มที่ ๑๓๗ เลขที่ ๑๐๘ ลงวันที่ ๑๘
พฤษภาคม พ.ศ. ๒๕๖๑ ตามรายละเอียดพัสดุ จำนวน ๑ รายการ จำนวนเงิน ๒,๒๘๐ บาท (สองพันสองร้อยแปด
สิบบาทถ้วน) ซึ่งรวมภาษีมูลค่าเพิ่ม ตลอดจนภาษีอากรอื่นๆและค่าใช้จ่ายที่ส่งมอบไว้ถูกต้องแล้ว

คณะกรรมการตรวจรับวัสดุจึงพร้อมกันลงลายมือชื่อไว้เป็นหลักฐาน

(ลงชื่อ).....ประธานกรรมการ
(นายอาณัติ ศิริพิชญ์ตระกูล)

(ลงชื่อ).....กรรมการ
(นายพีรรัฐ ลิ้มปากรณ์)

(ลงชื่อ).....กรรมการและเลขานุการ
(นายคณิต อยู่สมบูรณ์)



บันทึกข้อความ

คณะกรรมการสถาปัตยกรรมศาสตร์และการออกแบบ
มหาวิทยาลัยเทคโนโลยีราชมงคลพระนคร
รับที่ ๕๒๕.๔
วันที่ ๑๖ มี.ค. ๒๕๖๑
เวลา.....

ส่วนราชการ ฝ่ายวิชาการและวิจัย คณะสถาปัตยกรรมศาสตร์และการออกแบบ โทร. ๐๒ ๖๖๕ ๓๘๓๙

ที่ ผจ.สอ.๐๑๕๕/๒๕๖๑

วันที่ ๑๖ พฤษภาคม ๒๕๖๑

เรื่อง ขออนุมัติค่าใช้จ่ายโครงการบริการวิชาการแบบมีส่วนร่วมเพื่อพัฒนาคุณภาพชีวิต
ของชุมชนตามแนวทางปรัชญาเศรษฐกิจพอเพียง กิจกรรมส่งเสริมสมรรถนะผลิตภัณฑ์ชุมชน
บรรจุภัณฑ์ท้องถิ่นและสิ่งแวดล้อมทางสถาปัตยกรรม

เรียน คณบดีคณะสถาปัตยกรรมศาสตร์และการออกแบบ

ด้วยคณะกรรมการสถาปัตยกรรมศาสตร์และการออกแบบมีแผนจัดโครงการบริการวิชาการแบบมีส่วนร่วม
เพื่อพัฒนาคุณภาพชีวิตของชุมชนตามแนวทางปรัชญาเศรษฐกิจพอเพียง กิจกรรมส่งเสริมสมรรถนะ
ผลิตภัณฑ์ชุมชน บรรจุภัณฑ์ท้องถิ่นและสิ่งแวดล้อมทางสถาปัตยกรรม ระหว่างวันที่ ๒๑ - ๒๒ พฤษภาคม
๒๕๖๑ ณ วิสาหกิจชุมชนหัตถ์เงินล้านบ้านสามเรือน อำเภอหนองหญ้าปล้อง จังหวัดเพชรบูรณ์ มี
รายละเอียดดังนี้

- ค่าอาหารว่างและเครื่องดื่ม (๗๑ คน x ๔ มื้อ x ๓๐ บาท) ๘,๕๒๐ บาท
- ค่าอาหารกลางวัน (๗๑ คน x ๒ มื้อ x ๑๐๐ บาท) ๑๔,๒๐๐ บาท

เพื่อให้ผลการดำเนินงานดังกล่าวเป็นไปด้วยความเรียบร้อย บรรลุวัตถุประสงค์ ขออนุมัติค่า
ใช้จ่ายโครงการบริการวิชาการแบบมีส่วนร่วมเพื่อพัฒนาคุณภาพชีวิตของชุมชนตามแนวทางปรัชญา
เศรษฐกิจพอเพียง กิจกรรมส่งเสริมสมรรถนะผลิตภัณฑ์ชุมชน บรรจุภัณฑ์ท้องถิ่นและสิ่งแวดล้อมทาง
สถาปัตยกรรม เป็นเงินจำนวน ๒๒,๗๒๐ บาท (สองหมื่นสองพันเจ็ดร้อยยี่สิบบาทถ้วน) ดังเอกสารแนบ

จึงเรียนมาเพื่อโปรดพิจารณา

ปริญัน บ้านชื่น

(นางสาวปริญัน บ้านชื่น)

หัวหน้างานบริการวิชาการแก่สังคมและวิจัย

เรียน คณบดีคณะสถาปัตยกรรมศาสตร์และการออกแบบ
เพื่อโปรดพิจารณา

(นางสาวยุวดี พรธาราทพงศ์)

รองคณบดีฝ่ายวิชาการและวิจัย

๒๕๖๑

๒๕๖๑

ใบเสนอราคา

สำหรับค่าอาหารกลางวันและอาหารว่าง

โครงการบริการวิชาการเพื่อพัฒนาคุณภาพชีวิตของชุมชนตามแนวทางปรัชญาเศรษฐกิจพอเพียง กิจกรรม
“ส่งเสริมสมรรถนะผลิตภัณ์ชุมชน บรรจุภัณฑ์ท้องถิ่นและสิ่งแวดล้อมทางสถาปัตยกรรม”

วันที่ ๑๗ เดือน พฤษภาคม พ.ศ. ๒๕๖๑

ข้าพเจ้า นางสาวนวรรณ์ อินมี ที่อยู่ ๘ หมู่ ๓
ตำบล แก่งกระจาน อำเภอ แก่งกระจาน จังหวัด เพชรบุรี

รายการ	จำนวนเงิน	
ค่าอาหารกลางวันและอาหารว่าง โครงการบริการวิชาการเพื่อพัฒนาคุณภาพชีวิตของชุมชนตามแนวทางปรัชญาเศรษฐกิจพอเพียง กิจกรรม “ส่งเสริมสมรรถนะผลิตภัณ์ชุมชน บรรจุภัณฑ์ท้องถิ่นและสิ่งแวดล้อมทางสถาปัตยกรรม” ระหว่างวันที่ ๒๑-๒๒ พฤษภาคม ๒๕๖๑		
○ - ค่าอาหารว่างและเครื่องดื่ม (๗๑ คน x ๔ มื้อ x ๓๐ บาท)	๘,๕๒๐	-
○ - ค่าอาหารกลางวัน (๗๑ คน x ๒ มื้อ x ๑๐๐ บาท)	๑๔,๒๐๐	-
ตัวอักษร (-สองหมื่นสองพันเจ็ดร้อยยี่สิบบาทถ้วน-)	๒๒,๗๒๐	-

ลงชื่อ นวรรณ์ อินมี ผู้เสนอราคา
(นางสาวนวรรณ์ อินมี)

๗.๗. นารัตน์ อีเล็ค
 ๒๗/3 ต. ฝั่งกระต๊อ
 อ. ฝั่งกระต๊อ จ. เพชรบูรณ์

บิลเงินสด เลขที่ ๑๕
 CASHSALE
 現兌單 เลขที่ 15

จำนวน 寶號 วันที่ 日期
 CUSTOMER ๗.๗. นารัตน์ อีเล็ค และ บริษัท ๗.๗. นารัตน์ อีเล็ค จำกัด 22 พ.ค. 2561
 ที่อยู่ 住址 ๗.๗. นารัตน์ อีเล็ค เลขประจำตัวผู้เสียภาษี TAXPAPERS I.D.
 ADDRESS 166 อ. ฝั่งกระต๊อ แขวง วัฒนาราม เขต ดอนเมือง กรุงเทพฯ

จำนวน 數量 QUANTITY	รายการ 貨名 DESCRIPTION	หน่วยละ 價格 UNIT PRICE	จำนวนเงิน 金額 AMOUNT
	ค่าเช่ารถบรรทุก 7 คัน		
	ค่าเช่ารถบรรทุก 7 คัน		
	ค่าเช่ารถบรรทุก 7 คัน		
	จำนวน ๗ วันที่ 21-22 พ.ค. 2561		
	- ค่าเช่ารถบรรทุก 7 คัน		8520
	(7 คัน x 2 คัน x 30 บาท)		
	- ค่าเช่ารถบรรทุก 7 คัน		14,200
	(7 คัน x 2 คัน x 100 บาท)		
	รวมเงิน 共銀 TOTAL		22720.-

ผู้รับเงิน 收銀人 ๗.๗. นารัตน์ อีเล็ค
 COLLECTOR

ขอขอบคุณท่านที่อุดหนุน



บันทึกข้อความ

ส่วนราชการ ฝ่ายวิชาการและวิจัย คณะสถาปัตยกรรมศาสตร์และการออกแบบ โทร. ๐๒ ๖๖๕ ๓๘๓๙

ที่ ผวจ.สกอ.๐๑๕๖/๒๕๖๑

วันที่ ๑๖ พฤษภาคม ๒๕๖๑

เรื่อง ขออนุมัติค่าใช้จ่ายโครงการบริการวิชาการแบบมีส่วนร่วมเพื่อพัฒนาคุณภาพชีวิตของชุมชน
ตามแนวทางปรัชญาเศรษฐกิจพอเพียง กิจกรรมส่งเสริมสมรรถนะผลิตภัณฑ์ชุมชน บรรจุกิจกรรม
ท้องถิ่นและสิ่งแวดล้อมทางสถาปัตยกรรม

เรียน คณบดีคณะสถาปัตยกรรมศาสตร์และการออกแบบ

ด้วยคณะสถาปัตยกรรมศาสตร์และการออกแบบมีแผนจัดโครงการบริการวิชาการแบบมีส่วนร่วม
เพื่อพัฒนาคุณภาพชีวิตของชุมชนตามแนวทางปรัชญาเศรษฐกิจพอเพียง กิจกรรมส่งเสริมสมรรถนะ
ผลิตภัณฑ์ชุมชน บรรจุกิจกรรมท้องถิ่นและสิ่งแวดล้อมทางสถาปัตยกรรม ระหว่างวันที่ ๒๑ - ๒๒ พฤษภาคม
๒๕๖๑ ณ วิทยาลัยชุมชนเห็ดเงินล้านบ้านสามเรือน อำเภอหนองหญ้าปล้อง จังหวัดเพชรบูรณ์ มี
รายละเอียดดังนี้

- | | |
|--|-----------|
| - ค่าที่พัก (๑๐ คน x ๖๐๐ บาท x ๑ คืน) | ๖,๐๐๐ บาท |
| - ค่าที่พัก (๑ คน x ๑,๒๐๐ บาท x ๑ คืน) | ๑,๒๐๐ บาท |

เพื่อให้ผลการดำเนินงานดังกล่าวเป็นไปด้วยความเรียบร้อย บรรลุวัตถุประสงค์ ขออนุมัติค่าใช้จ่าย
โครงการบริการวิชาการแบบมีส่วนร่วมเพื่อพัฒนาคุณภาพชีวิตของชุมชนตามแนวทางปรัชญาเศรษฐกิจ
พอเพียง กิจกรรมส่งเสริมสมรรถนะผลิตภัณฑ์ชุมชน บรรจุกิจกรรมท้องถิ่นและสิ่งแวดล้อมทาง
สถาปัตยกรรม เป็นเงินจำนวน ๗,๒๐๐ บาท (เจ็ดพันสองร้อยบาทถ้วน) ดังเอกสารแนบ

จึงเรียนมาเพื่อโปรดพิจารณา

รณน รณน

(นางสาวปรินัน บานชื่น)

หัวหน้างานบริการวิชาการแก่สังคมและวิจัย

เรียน คณบดีคณะสถาปัตยกรรมศาสตร์และการออกแบบ
เพื่อโปรดพิจารณา

(นางสาวยุวดี พรธาราพงศ์)
รองคณบดีฝ่ายวิชาการและวิจัย

๐๔๓๙

๑๕ พค ๖๑

ใบเสนอราคา

อลงกรณ์ ฟาร์ม แอนด์ รีสอร์ท ๒๒๙ หมู่ที่ ๑ ตำบลสองพี่น้อง อำเภอกำแพงกระเจาน จังหวัดเพชรบุรี ๗๖๑๗๐
โทรศัพท์ ๐๓๒-๗๐๖๘๖๐ , ๐๙๙๑-๗๐๑๐๐๐๐ โทรสาร ๐๓๒-๗๐๖๘๖๑

วันที่ ๑๗ เดือน พฤษภาคม พ.ศ. ๒๕๖๑

เรียน คณบดีคณะสถาปัตยกรรมศาสตร์และการออกแบบ มทร.พระนคร
ที่อยู่ ๑๖๘ ถนนศรีอยุธยา แขวงวชิรพยาบาล เขตดุสิต กรุงเทพฯ ๑๐๓๐๐
โทรศัพท์ ๐๒ ๖๖๕ ๓๘๓๙

รายการ	จำนวนเงิน	
ค่าที่พัก โครงการบริการวิชาการเพื่อพัฒนาคุณภาพชีวิตของชุมชนตามแนวทางปรัชญาเศรษฐกิจพอเพียง กิจกรรม "ส่งเสริมสมรรถนะผลิตภัณฑ์ชุมชน บรรจุกัญท์ท้องถิ่นและสิ่งแวดล้อมทางสถาปัตยกรรม" ระหว่างวันที่ ๑๐-๑๑ พฤษภาคม ๒๕๖๑ ○ ค่าที่พัก จำนวน ๖ ห้อง ห้องละ ๑,๒๐๐ บาท ราคาดังกล่าวรวมค่าอาหารเช้าแล้ว	๗,๒๐๐	-
ตัวอักษร (-เจ็ดพันสองร้อยบาทถ้วน-)	๗,๒๐๐	-

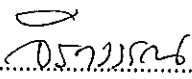
ลงชื่อ  ผู้เสนอราคา

อลงกรณ์ ฟาร์ม แอนด์ รีสอร์ท
229 หมู่ที่ 1 ตำบลสองพี่น้อง อำเภอแก่งกระจาน จังหวัดเพชรบุรี 76170
โทรศัพท์ 032-706860 ,091-7010000 โทรสาร 032-706861

ใบเสร็จรับเงิน

RECEIPT

เลขที่ : 005010

ชื่อลูกค้า/Name : คณะสถาปัตยกรรมศาสตร์และการออกแบบ

วันที่/Date : 21 พฤษภาคม 2561

ที่อยู่/ Address : มทร. พระนคร 168 ถ.ศรีอยุธยา แขวงจรัญพยาบาล

เขตดุสิต กทม.10300

เลขประจำตัวผู้เสียภาษี : 3101800351872

ลำดับ Item	รายการ / Descriptions	จำนวนเงิน Amount
1	ค่าห้องพักพร้อมอาหารเช้า จำนวน 6 ห้องๆละ 1,200 บาท	7,200.00
2		
3		
4		
5		
6		
7		
8		
9		
10		
<input checked="" type="checkbox"/> เงินสด <input type="checkbox"/> เงิน โอนเข้าบัญชี..... <input type="checkbox"/> บัตรเครดิต..... <input type="checkbox"/> อื่นๆ..... <input type="checkbox"/> เช็ค ธนาคาร.....เลขที่ลงวันที่.....		จำนวนเงินรวมทั้งสิ้น Grand Total 7,200.00

ตัวอักษร เจ็ดพันสองร้อยบาทถ้วน

ผู้รับเงิน

.....จิราวรรณ พุ่มพุกษ์.....

Cashier

รายละเอียดการเข้าพัก

อลงกรณ์ ฟาร์ม แอนด์ รีสอร์ท ๒๒๙ หมู่ที่ ๑ ตำบลสองพี่น้อง อำเภอแก่งกระจาน จังหวัดเพชรบุรี ๗๖๑๗๐
โทรศัพท์ ๐๓๒-๗๐๖๘๖๐ , ๐๙๑-๗๐๑๐๐๐๐ โทรสาร ๐๓๒-๗๐๖๘๖๑

วันที่ ๒๑ เดือน เมษายน พ.ศ. ๒๕๖๑

รายการ	จำนวนเงิน	
รายละเอียดการเข้าพัก	๑,๒๐๐	-
ห้อง T ๑		-
๑. นายกรณ์พงศ์ ทองศรี	๑,๒๐๐	
๒. นายชูเกียรติ อนันต์เวทยานนท์		
ห้อง T ๒		-
๑. นางสาวอุทัยวรรณ ประสงค์เงิน	๑,๒๐๐	
๒. นางศิริพันธ์ มิ่งขวัญ		
ห้อง T ๓		-
๑. นายศาสตรา ศรีหามาศ		
๒. นายแทนศรีธธา อติอนุวรรตน์	๑,๒๐๐	
ห้อง T ๔		-
๑. นางสาวปริญัน บานชื่น		
๒. นางสาวโปรดปราน เพชรสด	๑,๒๐๐	
ห้อง T ๕		-
๑. นายเสกฐนันท์ สิทธิโชคพัฒนะ		
๒. ว่าที่ ร.ต.กมลสันต์ ศรียารัณย		
ห้อง T ๖	๑,๒๐๐	
๑. นายชานนท์ ต้นประวีติ		
ตัวอักษร	(-เจ็ดพันสองร้อยบาทถ้วน-)	๗,๒๐๐ -

ลงชื่อ จิราวรรณ เจ้าหน้าที่



บันทึกข้อความ

คณะกรรมการศาสตร์และการออกแบบ
มหาวิทยาลัยเทคโนโลยีพระจอมเกล้าธนบุรี
รับที่..... ๒๕๖๑
วันที่..... ๑๖ พ.ค. ๒๕๖๑
เวลา.....

ส่วนราชการ ฝ่ายวิชาการและวิจัย คณะสถาปัตยกรรมศาสตร์และการออกแบบ โทร: ๐๒-๒๖๖๕-๓๘๓๙

ที่ ผวจ.สกอ.๐๑๕๗/๒๕๖๑ วันที่ ๑๖ พฤษภาคม ๒๕๖๑

เรื่อง ขออนุมัติจัดจ้างรถในโครงการบริการวิชาการแบบมีส่วนร่วมเพื่อพัฒนาคุณภาพชีวิตของชุมชนตามแนวทางปรัชญาเศรษฐกิจพอเพียง กิจกรรมส่งเสริมสมรรถนะผลิตภัณฑ์ชุมชน บรรจุกิจกรรมท้องถิ่นและสิ่งแวดล้อมทางสถาปัตยกรรม

เรียน คณบดีคณะสถาปัตยกรรมศาสตร์และการออกแบบ

ด้วยคณะสถาปัตยกรรมศาสตร์และการออกแบบมีแผนโครงการบริการวิชาการแบบมีส่วนร่วมเพื่อพัฒนาคุณภาพชีวิตของชุมชนตามแนวทางปรัชญาเศรษฐกิจพอเพียง กิจกรรมส่งเสริมสมรรถนะผลิตภัณฑ์ชุมชน บรรจุกิจกรรมท้องถิ่นและสิ่งแวดล้อมทางสถาปัตยกรรม ระหว่างวันที่ ๒๑ - ๒๒ พฤษภาคม ๒๕๖๑ ณ วิสาหกิจชุมชนเห็ดเงินล้านบ้านสามเรือน อำเภอหนองหญ้าปล้อง จังหวัดเพชรบูรณ์

เพื่อให้ผลการดำเนินงานดังกล่าวเป็นไปด้วยความเรียบร้อย บรรลุวัตถุประสงค์ จึงขออนุมัติจัดจ้างรถสำหรับเดินทางเข้าร่วมกิจกรรมโครงการบริการวิชาการแบบมีส่วนร่วมเพื่อพัฒนาคุณภาพชีวิตของชุมชนตามแนวทางปรัชญาเศรษฐกิจพอเพียง กิจกรรมส่งเสริมสมรรถนะผลิตภัณฑ์ชุมชน บรรจุกิจกรรมท้องถิ่นและสิ่งแวดล้อมทางสถาปัตยกรรม เป็นจำนวนเงิน ๑๔,๐๐๐ บาท (หนึ่งหมื่นสี่พันบาทถ้วน) ตามรายการดังต่อไปนี้

- ค่าจ้างเหมารถตู้ปรับอากาศ (๒ คัน x ๒ วัน x ๓,๕๐๐ บาท) ๑๔,๐๐๐ บาท
(หนึ่งหมื่นสี่พันบาทถ้วน)

จึงเรียนมาเพื่อโปรดพิจารณา

ปรีณัน บานชื่น

(นางสาวปรีณัน บานชื่น)

หัวหน้างานบริการวิชาการแก่สังคม

เรียน คณบดีคณะสถาปัตยกรรมศาสตร์และการออกแบบ
เพื่อโปรดพิจารณา

(นางสาวยุวดี พรธาราพงศ์)
รองคณบดีฝ่ายวิชาการและวิจัย

๑๕๖๑๕



บันทึกข้อความ

ส่วนราชการ ฝ่ายวิชาการและวิจัย คณะสถาปัตยกรรมศาสตร์และการออกแบบ โทร ๐๒ ๖๖๕ ๓๘๓๙

ที่ ผวจ.สกอ.๐๑๖๕/๒๕๖๑

วันที่ ๒๘ พฤษภาคม ๒๕๖๑

เรื่อง สรุปผลการดำเนินงานโครงการบริการวิชาการแบบมีส่วนร่วมเพื่อพัฒนาคุณภาพชีวิตของชุมชนตามแนวทางปรัชญาเศรษฐกิจพอเพียง กิจกรรมส่งเสริมสมรรถนะผลิตภัณฑ์ชุมชน บรรจุกิจกรรมท้องถิ่นและสิ่งแวดล้อมทางสถาปัตยกรรม

เรียน คณบดีคณะสถาปัตยกรรมศาสตร์และการออกแบบ

ด้วยคณะสถาปัตยกรรมศาสตร์และการออกแบบมีแผนจัดโครงการบริการวิชาการโครงการบริการวิชาการแบบมีส่วนร่วมเพื่อพัฒนาคุณภาพชีวิตของชุมชนตามแนวทางปรัชญาเศรษฐกิจพอเพียง กิจกรรมส่งเสริมสมรรถนะผลิตภัณฑ์ชุมชน บรรจุกิจกรรมท้องถิ่นและสิ่งแวดล้อมทางสถาปัตยกรรม ระหว่างวันที่ ๒๑-๒๒ พฤษภาคม ๒๕๖๑ ณ วิสาหกิจชุมชนเห็ดเงินล้านบ้านสามเรือน อำเภอหนองหญ้าปล้อง จังหวัดเพชรบูรณ์

ทั้งนี้ ข้าพเจ้าดำเนินโครงการดังกล่าวเสร็จสิ้นเป็นที่เรียบร้อยแล้ว จึงขอสรุปผลค่าใช้จ่ายดำเนินโครงการดังรายละเอียดต่อไปนี้

๑. ค่าตอบแทน	รวม	๒๘,๘๐๐	บาท
- ค่าตอบแทนวิทยากรภายใน (๘ คน x ๑๒ ชั่วโมง x ๓๐๐ บาท)		๒๘,๘๐๐	บาท
๒. ค่าใช้สอย	รวม	๔๓,๙๒๐	บาท
- ค่าอาหารว่างและเครื่องดื่ม (๗๑ คน x ๔ มื้อ x ๓๐ บาท)		๘,๕๒๐	บาท
- ค่าอาหารกลางวัน (๗๑ คน x ๒ มื้อ x ๑๐๐ บาท)		๑๔,๒๐๐	บาท
- ค่ายานพาหนะพร้อมเชื้อเพลิง (๒ คัน x ๒ วัน x ๓,๕๐๐ บาท)		๑๔,๐๐๐	บาท
- ค่าที่พัก (๑๐ คน x ๖๐๐ บาท x ๑ คืน)		๖,๐๐๐	บาท
- ค่าที่พัก (๑ คน x ๑,๒๐๐ บาท x ๑ คืน)		๑,๒๐๐	บาท
๓. ค่าวัสดุ	รวม	๑๒๗,๒๘๐	บาท
- ค่าวัสดุสำนักงาน		๒๐,๐๐๐	บาท
- ค่าวัสดุฝึกอบรม		๑๐๕,๐๐๐	บาท
- ค่าวัสดุป้ายประชาสัมพันธ์โครงการ		๒,๒๘๐	บาท
รวมงบประมาณจำนวนทั้งสิ้น		๒๐๐,๐๐๐	บาท

(สองแสนบาทถ้วน)

จึงเรียนมาเพื่อโปรดพิจารณา

อธิการบดี
(นางสาวปริญญ์ บานชื่น)

หัวหน้างานบริการวิชาการสู่สังคม

เรียน คณบดีคณะสถาปัตยกรรมศาสตร์และการออกแบบ
เพื่อโปรดพิจารณา

(นางสาวยุวดี พรธรรมาพงศ์)

รองคณบดีฝ่ายวิชาการและวิจัย

๐๕๖๓
๒๕๖๑



ใบลงนาม โครงการบูรณาการแบบมีส่วนร่วมเพื่อพัฒนาคุณภาพชีวิตของชุมชนตามแนวทางปรัชญา
คณะสถาปัตยกรรมศาสตร์และการออกแบบ มหาวิทยาลัยเทคโนโลยีราชมงคลพระนคร

ระหว่างวันที่ ๒๑ - ๒๒ พฤษภาคม ๒๕๖๑

ณ กลุ่มวิสาหกิจชุมชนเห็ดเงินล้าน บ้านสามเรือน อำเภอหนองหญ้าปล้อง จังหวัดเพชรบุรี

วันอังคารที่ ๒๒ เดือน พฤษภาคม พ.ศ. ๒๕๖๑ หลักสูตรที่ ๑ "การสกรีนลวดลายบนถุงผ้า"

ที่	ชื่อ - สกุล	เวลา	ลงนาม	เวลา	ลงนาม
๑	อภินันท์ พิชิติม	๘.๐๐ น.	อภินันท์	๑๘.๐๐ น.	อภินันท์
๒	กัญจน์ อากทนต์	๘.๐๐ น.	กัญจน์	๑๘.๐๐ น.	กัญจน์
๓	กรรณ/กร รุ่งโรจน์	๘.๐๐ น.	กรรณ/กร	๑๘.๐๐ น.	กรรณ/กร
๔	อภินันท์ ดิทัศน์	๘.๐๐ น.	อภินันท์	๑๘.๐๐ น.	อภินันท์
๕	นภัตต์ ขุนไพรวุฒิ	๘.๐๐ น.	นภัตต์	๑๘.๐๐ น.	นภัตต์
๖	ศรวิทย์ อัง/อ.อ.อ.	๘.๐๐ น.	ศรวิทย์	๑๘.๐๐ น.	ศรวิทย์
๗	ศุภมิตร เต็มพวง	๘.๐๐ น.	ศุภมิตร	๑๘.๐๐ น.	ศุภมิตร
๘	กัญจน์ อัง/อ.อ.อ.	๘.๐๐ น.	กัญจน์	๑๘.๐๐ น.	กัญจน์
๙	วิวัฒน์ วิมาลาจตุร	๘.๐๐ น.	วิวัฒน์	๑๘.๐๐ น.	วิวัฒน์
๑๐	วิวัฒน์ น้อยสำราญ	๘.๐๐ น.	วิวัฒน์	๑๘.๐๐ น.	วิวัฒน์
๑๑	พชรพงษ์ อัง/อ.อ.อ.	๘.๐๐ น.	พชรพงษ์	๑๘.๐๐ น.	พชรพงษ์
๑๒	วิวัฒน์ อัง/อ.อ.อ.	๘.๐๐ น.	วิวัฒน์	๑๘.๐๐ น.	วิวัฒน์
๑๓	วิวัฒน์ พังประเสริฐ	๘.๐๐ น.	วิวัฒน์	๑๘.๐๐ น.	วิวัฒน์
๑๔	วิวัฒน์ อัง/อ.อ.อ.	๘.๐๐ น.	วิวัฒน์	๑๘.๐๐ น.	วิวัฒน์
๑๕	วิวัฒน์ อัง/อ.อ.อ.	๘.๐๐ น.	วิวัฒน์	๑๘.๐๐ น.	วิวัฒน์

.....
(นางสาวปรีณันท์ บานชื่น)
ผู้รับรอง



ใบลงนาม โครงการบูรณาการแบบมีส่วนร่วมเพื่อพัฒนาคุณภาพชีวิตของชุมชนตามแนวทางปรัชญา
คณะสถาปัตยกรรมศาสตร์และการออกแบบ มหาวิทยาลัยเทคโนโลยีราชมงคลพระนคร

ระหว่างวันที่ ๒๑ - ๒๒ พฤษภาคม ๒๕๖๑

ณ กลุ่มวิสาหกิจชุมชนเห็ดเงินล้าน บ้านสามเรือน อำเภอหนองหญ้าปล้อง จังหวัดเพชรบุรี

วันอังคารที่ ๒๒ เดือน พฤษภาคม พ.ศ. ๒๕๖๑ ๒ หลักสูตรที่ ๒ "การสร้างสรรค์ถุงผ้าอเนกประสงค์"

ที่	ชื่อ - สกุล	เวลา	ลงนาม	เวลา	ลงนาม
๑	ฉรรษา ทองกา	๘.๐๐ น.	ฉรรษา	๑๘.๐๐ น.	ฉรรษา
๒	นริศราภรณ์ กิจจางรุ่งโรจน์	๘.๐๐ น.	นริศราภรณ์	๑๘.๐๐ น.	นริศราภรณ์
๓	สือ พวงไผ่	๘.๐๐ น.	สือ	๑๘.๐๐ น.	สือ
๔	อ.อ.อ. อ.อ.อ.	๘.๐๐ น.	อ.อ.อ.	๑๘.๐๐ น.	อ.อ.อ.
๕	พรทิพย์ สว่างงาม	๘.๐๐ น.	พรทิพย์	๑๘.๐๐ น.	พรทิพย์
๖	อารี ปานเนลิ	๘.๐๐ น.	อารี	๑๘.๐๐ น.	อารี
๗	ศิริวรรณ ทอกลอย	๘.๐๐ น.	ศิริวรรณ	๑๘.๐๐ น.	ศิริวรรณ
๘	พนัสนิศา สวัสดิ์รุ่งงาม	๘.๐๐ น.	พนัสนิศา	๑๘.๐๐ น.	พนัสนิศา
๙	จวินทร์ ชลวิชัย	๘.๐๐ น.	จวินทร์	๑๘.๐๐ น.	จวินทร์
๑๐	เพชรกัญญา โพธิ์	๘.๐๐ น.	เพชรกัญญา	๑๘.๐๐ น.	เพชรกัญญา
๑๑	กัญญา สวัสดิ์รุ่งงาม	๘.๐๐ น.	กัญญา	๑๘.๐๐ น.	กัญญา
๑๒	อรุณา ภิรมย์	๘.๐๐ น.	อรุณา	๑๘.๐๐ น.	อรุณา
๑๓	กัญญา ภิรมย์	๘.๐๐ น.	กัญญา	๑๘.๐๐ น.	กัญญา
๑๔	อรรักษ์ นามโพธิ์	๘.๐๐ น.	อรรักษ์	๑๘.๐๐ น.	อรรักษ์
๑๕	ดวงพร สวัสดิ์	๘.๐๐ น.	ดวงพร	๑๘.๐๐ น.	ดวงพร

.....
(นางสาวปริญญ์ บานชื่น)
ผู้รับรอง



ใบลงนาม โครงการบูรณาการแบบมีส่วนร่วมเพื่อพัฒนาคุณภาพชีวิตของชุมชนตามแนวทางปรัชญา
คณะสถาปัตยกรรมศาสตร์และการออกแบบ มหาวิทยาลัยเทคโนโลยีราชมงคลพระนคร

ระหว่างวันที่ ๒๑ - ๒๒ พฤษภาคม ๒๕๖๑

ณ กลุ่มวิสาหกิจชุมชนเห็ดเงินล้าน บ้านสามเรือน อำเภอหนองหญ้าปล้อง จังหวัดเพชรบุรี

วันอังคารที่ ๒๒ เดือน พฤษภาคม พ.ศ. ๒๕๖๑ หลักสูตรที่ ๔ "การออกแบบกระดานสำหรับนำเสนอผลิตภัณฑ์ชุมชน"

ที่	ชื่อ - สกุล	เวลา	ลงนาม	เวลา	ลงนาม
๑	อภิญญา นนทะใหม่	๘.๐๐ น.	อภิญญา	๑๘.๐๐ น.	อภิญญา
๒	วิจิตรวิมล งามมาเชนพิศ	๘.๐๐ น.	วิจิตรวิมล	๑๘.๐๐ น.	วิจิตรวิมล
๓	พัชรา พิมพ์ศรี	๘.๐๐ น.	พัชรา	๑๘.๐๐ น.	พัชรา
๔	ธีรพร พวงสว่าง	๘.๐๐ น.	ธีรพร	๑๘.๐๐ น.	ธีรพร
๕	จรรย์นีย์ เรียมแพง	๘.๐๐ น.	จรรย์นีย์	๑๘.๐๐ น.	จรรย์นีย์
๖	อภากรรณ ไทยนอว	๘.๐๐ น.	อภากรรณ	๑๘.๐๐ น.	อภากรรณ
๗	อรัญญา อ่อง	๘.๐๐ น.	อรัญญา	๑๘.๐๐ น.	อรัญญา
๘	อรุณา รัตติมา	๘.๐๐ น.	อรุณา	๑๘.๐๐ น.	อรุณา
๙	นริศพร ไร่ขจร	๘.๐๐ น.	นริศพร	๑๘.๐๐ น.	นริศพร
๑๐	กนกพรพิชชา ทองคำ	๘.๐๐ น.	กนกพรพิชชา	๑๘.๐๐ น.	กนกพรพิชชา
๑๑	พน อมรินทร์	๘.๐๐ น.	พน	๑๘.๐๐ น.	พน
๑๒	พนงอก กลองรี	๘.๐๐ น.	พนงอก	๑๘.๐๐ น.	พนงอก
๑๓	อัมพิกา ทัศนเมศ	๘.๐๐ น.	อัมพิกา	๑๘.๐๐ น.	อัมพิกา
๑๔	ศิริชิตา ศิริสุข	๘.๐๐ น.	ศิริชิตา	๑๘.๐๐ น.	ศิริชิตา
๑๕	วิมลนิต พนมไพร	๘.๐๐ น.	วิมลนิต	๑๘.๐๐ น.	วิมลนิต

ปริญญ์ ปริญญ์
(นางสาวปริญญ์ บานชื่น)
ผู้รับรอง



ใบลงนาม โครงการบูรณาการแบบมีส่วนร่วมเพื่อพัฒนาคุณภาพชีวิตของชุมชนตามแนวทางปรัชญา
คณะสถาปัตยกรรมศาสตร์และการออกแบบ มหาวิทยาลัยเทคโนโลยีราชมงคลพระนคร

ระหว่างวันที่ ๒๑ - ๒๒ พฤษภาคม ๒๕๖๑

ณ กลุ่มวิสาหกิจชุมชนเห็ดเงินล้าน บ้านสามเรือน อำเภอหนองหญ้าปล้อง จังหวัดเพชรบุรี

วันอังคารที่ ๒๒ เดือน พฤษภาคม พ.ศ. ๒๕๖๑ หลักสูตรที่ ๓ "การออกแบบชั้นแสดงสินค้าขนาดเล็ก"

ที่	ชื่อ - สกุล	เวลา	ลงนาม	เวลา	ลงนาม
๑	ชูชีพณ์ ชูชกมล	๘.๐๐ น.	ชูชีพณ์	๑๘.๐๐ น.	ชูชีพณ์
๒	จำนงค์ ขอมรวาด.	๘.๐๐ น.	จำนงค์	๑๘.๐๐ น.	จำนงค์
๓	ร่วมจิต. เทียมพอ	๘.๐๐ น.	ร่วมจิต	๑๘.๐๐ น.	ร่วมจิต
๔	กนิษฐภัทร ทอวงเฒ	๘.๐๐ น.	กนิษฐภัทร	๑๘.๐๐ น.	กนิษฐภัทร
๕	กรภัทร พรวิม	๘.๐๐ น.	กรภัทร	๑๘.๐๐ น.	กรภัทร
๖	มณฑา อรัญศรี	๘.๐๐ น.	มณฑา	๑๘.๐๐ น.	มณฑา
๗	เอกพล น้อยขจรพงศ์	๘.๐๐ น.	เอกพล	๑๘.๐๐ น.	เอกพล
๘	เมธินี วัชรพร	๘.๐๐ น.	เมธินี	๑๘.๐๐ น.	เมธินี
๙	จันทนา วรมงษ์	๘.๐๐ น.	จันทนา	๑๘.๐๐ น.	จันทนา
๑๐	อรุษา อรัญศรี	๘.๐๐ น.	อรุษา	๑๘.๐๐ น.	อรุษา
๑๑	วิมล ศรีรัมย์	๘.๐๐ น.	วิมล	๑๘.๐๐ น.	วิมล
๑๒	วิภา รอดใจ	๘.๐๐ น.	วิภา	๑๘.๐๐ น.	วิภา
๑๓	ไฉ มณฑา	๘.๐๐ น.	ไฉ	๑๘.๐๐ น.	ไฉ
๑๔	น้ำทิพย์ ขันทอง	๘.๐๐ น.	น้ำทิพย์	๑๘.๐๐ น.	น้ำทิพย์
๑๕	ภาสกร มลรัฐ	๘.๐๐ น.	ภาสกร	๑๘.๐๐ น.	ภาสกร

.....
(นางสาวปริญญ์ บานชื่น)
ผู้รับรอง

